

Blomberg

Sisäänrakennettu keittolevy

Käyttöopas

Innebygd komfyr

Brukerhåndbok

Inbyggd häll

Bruksanvisning

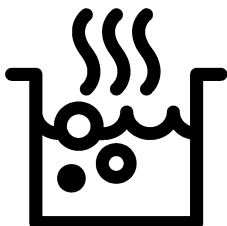

MKN 54212 X

FI / NO / SV

185.9102.99/R.AD/25.11.2019/5-5

7756282813

Lue ensin tämä käyttöopas!

Hyvä asiakkaamme

Kiitos, kun tilasit Blomberg tuotteen. Toivomme, että saat parhaan tuloksen, joka on valmistettu korkealaatuisella ja nykyaikaisella teknologialla. Lue siis joko käyttöopas ja kaikki liittyvät dokumentit tarkasti ennen tuotteen käyttöä ja säilytä se myöhempää käyttöä varten. Jos luovutat laitteen eteenpäin toiselle, anna mukaan käyttöopas. Noudata kaikkia varoituksia ja tietoja käyttöoppaassa.

Muista, että tämä käyttöopas koskee myös useita muita malleja. Mallien väliset erot on kuvattu tarkkaan oppaassa.

Merkkien selitykset

Tässä käyttöoppaassa käytetään seuraavia symboleja:

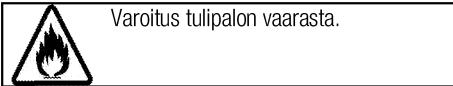
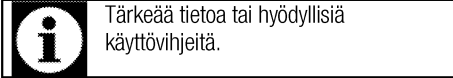

Arçelik A.Ş.
Karaağaç caddesi No:2-6
34445 Sütlüce/Istanbul/TURKEY
Made in TURKEY

1 Tärkeitä turvallisuutta ja ympäristöä koskevia ohjeita ja varoituksia 4

Yleinen turvallisuus	4
Sähköturvallisuus	4
Tuoteturvallisuus	5
Käyttötarkoitus	6
Lasten turvallisuus	6
Vanhan laitteen hävittäminen	7
Pakkausmateriaalin hävittäminen	7

2 Yleiset tiedot 8

Yleiskatsaus	8
Tekniset tiedot	8

3 Asennus 9

Ennen asennusta	9
Asennus ja liittäminen	9
Vanhan laitteen hävittäminen	12

4 Valmistelut 13

Energiansäästövihtejä	13
Ensimmäinen käyttökerta	13
Tuotteen ensimmäinen puhdistus	13

5 Keittotason käyttö 14

Yleisiä tietoja ruoanlaitosta	14
Liesien käyttäminen	14
Ohjauspaneeli	15

6 Kunnossapito ja huolto 21

Yleisiä tietoja	21
Lieden puhdistaminen	21

7 Vianetsintä 22

1 Tärkeitä turvallisuutta ja ympäristöä koskevia ohjeita ja varoituksia

Tämä osa sisältää turvaohjeita, joiden avulla suojelet henkilövammojen ja vahinkojen vaaralta. Näiden ohjeiden noudattamisen laiminlyönti mitätöi takuun.

Yleinen turvallisuus

- Yli 8-vuotiaat lapset ja fyysikaltaan, tuntoaisteiltaan tai henkisesti kunnoltaan heikentyneet henkilöt saavat käyttää tätä laitetta, kun he ovat saaneet ohjauksen tai opastuksen laitteen käytöstä käyttäjän turvallisuudesta vastaavalta henkilöltä. Lapset eivät saa leikkiä laitteella. Lapset eivät saa puhdistaa tai huoltaa laitetta ilman valvontaa.
- Tätä laitetta ei ole tarkoitettu sellaisten henkilöiden käytettäväksi (mukaan lukien lapset), joiden fyysiset, aistinvaraiset tai henkiset kyvyt ovat alentuneet, tai joilla ei ole aikaisempaa kokemusta tai tietoa laitteen käytöstä, jos heitä ei valvota tai jos he eivät ole saaneet opastusta koskien laitteen turvallista käyttötapaa. Lapsia tulee valvoa jotta he eivät leikkisi laitteen kanssa.
- Jos tuote luovutetaan jonkun toisen henkilökohtaiseen käyttöön tai kierrätystarkoitukseen, tulee mukana tulleet käyttöohje,

tuotekyltit ja muut oleelliset dokumentit luovuttaa mukana.

- Asennuksen ja korjauksen saa suorittaa ainoastaan valtuutettu huoltoedustaja. Valmistaja ei ota vastuuta mistään vahingoista, jotka johtuvat valtuuttamattoman henkilön suorittamista toimenpiteistä. Ne aiheuttavat myös takuun raukeamisen. Lue ennen asennusta ohjeet tarkkaan.
- älä käytä laitetta, jos siinä on vika tai näkyviä vaurioita.
- Ohjaa, että tuotteen toimintonapit on kytketty pois jokaisen käytön jälkeen.

Sähköturvallisuus

- Jos tuote vioittuu, sitä ei saisi käyttää ilman Valtuutetun huoltoinsinöörin korjausta. Sähköiskun vaara!
- Liitä tuote vain maadoitettuun lähtöön/linjaan, jossa on "Tekniset tiedot" jaksossa määritelty jännite ja suoja. Jätä maadoitusasennus pätevän sähkötekniikan tehtäväksi käyttäessäsi tätä laitetta muuntajan kanssa tai ilman. Yrityksemme ei ole vastuussa mistään ongelmista, jotka johtuvat siitä, ettei tuotetta maadoiteta paikallisten säädösten mukaisesti.

- älä koskaan pese tuotetta valuttamalla vettä sen päälle! Sähköiskun vaara!
- Tuote on poistettava virtalähteestä asennuksen, huollon, puhdistus- ja korjaustoimenpiteiden aikana.
- Jos tuotteen sähköjohto on vahingoittunut, valmistajan, huoltoedustajan tai vastaavan valtuutetun henkilön on vaihdettava se, jotta vältetään vaaratekijät.
- Laite on asennettava siten, että se voidaan kytkeä täysin pois verkostosta. Erotuksen on tapahduttava joko päävirtajohdon poistamisella, tai kytkimellä, joka rakennetaan kiinnitettyyn sähköasennukseen, rakennussäädösten mukaisesti.
- Kaikki työt sähkölaitteilla ja järjestelmillä on jätettävä valtuutettujen, ammattitaitoisten henkilöiden tehtäväksi.
- Minkä tahansa vahingon sattuessa sammuta laite ja irrota se verkkovirrasta. Voit tehdä tämän kytkemällä kotona sulakkeen pois päältä.
- Varmista, että sulakkeen virta on yhteensopiva tuotteen kanssa.

Tuoteturvallisuus

- VAROITUS: Laite ja sen helppopääsyiset osat kuumenevat hyvin kuumiksi käytön aikana.

Kuumennuselementteihin koskemista on vältettävä. Alle 8-vuotiaat lapset on aina pidettävä erossa laitteesta, jollei heitä jatkuvasti valvota.

- Älä koskaan käytä tätä laitetta, jos harkintakykysi tai koordinaatiokykysi ovat heikentyneet alkoholin, huumeiden ja/tai vahvojen lääkkeiden käytön vuoksi.
- Ole varovainen käyttäessäsi alkoholi juomia ruoanlaitossa. Alkoholi höyrystyy korkeissa lämpötiloissa ja voi aiheuttaa tulipalon, sillä se syttyy tuleen joutuessaan kosketuksiin kuumien pintojen kanssa.
- Älä aseta laitteen viereen tulenarkoja materiaaleja, sillä sen sivut kuumenevat käytössä.
- Pidä kaikki tuuletusaukot vapaina esteistä.
- Älä käytä laitteen puhdistamisessa höyrypuhdistimia, sillä ne voivat aiheuttaa sähköiskun.
- VAROITUS: Valvomaton ruoanlaitto liedellä rasvaa tai öljyä käytettäessä voi olla vaarallista ja saattaa aiheuttaa tulipalon. ÄLÄ milloinkaan yritä sammuttaa keittiöpaloa vedellä, vaan kytke laite pois virransyötöstä ja peitä sitten liekki esim. kannella tai sammutuspeitteellä.

- **VAROTOIMI:** Kypsennystä on valvottava. Lyhyen aikavälin kypsennystä on valvottava jatkuvasti.
- **VAROITUS:** Tulipalon vaara: Älä säilytä tavaroita keittotason pinnoilla.
- **VAROITUS:** Jos pinta on haljennut, kytke laite pois virransyötöstä sähköiskun välttämiseksi.
- Keitinlasin rikkoutuessa: Sammuta välittömästi kaikki polttimet, sekä sähköiset lämmitysastukset ja eristä laite virran lähteestä. Älä koske laitteen pintaan. Älä käytä laitetta.
- Laitetta ei ole tarkoitettu käytettäväksi ulkoisella ajastimella tai erillisellä kaukosäätimellä.
- Höyrynpaine, jota muodostuu lieden pinnan tai astian pohjan kosteudesta, voi saada astian hypähtämään paikaltaan. Varmista sen vuoksi, että lieden pinta ja astioiden pohjat ovat aina kuivia.
- **VAROITUS:** Käytä vain lieden valmistajan suunnittelemaa tai valmistajan laitteen käyttöohjeissa sopivaksi suosittelemaa keittotasosuoja tai laitteeseen kuuluvia keittotasosuoja. Laitteeseen sopimattomien suojien käyttö saattaa aiheuttaa onnettomuuksia.

Tuotteen sähköturvallisuus ja tulipalon esto:

- Varmista, että tulppa istuu pistokkeeseen eikä aiheuta kipinöitä.
- Älä käytä vahingoittuneita tai leikattuja johtoja tai jatkojohtoja paitsi alkuperäistä johtoa.
- Varmista ettei sähkötulpassa ole nestettä tai kosteutta, kun se liitetään laitteeseen.

Käyttötarkoitus

- Tämä laite on suunniteltu ainoastaan kotitalouskäyttöön. Kaupallinen käyttö ei ole sallittu.
- **VAROTOIMI:** Tämä laite on tarkoitettu vain ruoanlaittoon. Sitä ei saa käyttää muihin tarkoituksiin, esim. huoneen lämmittämiseen.
- Valmistaja ei ole vastuussa mistään vahingoista, jotka aiheutuvat väärästä käytöstä tai käsittelystä.

Lasten turvallisuus

- **VAROITUS:** Käytettävissä olevat osat voivat kuumeta käytön aikana. Lapset on pidettävä loitolla laitteesta.
- Pakkausmateriaalit voivat olla lapsille vaarallisia. Pidä pakkausmateriaalit lasten ulottumattomissa. Hävitä kaikki pakkauksen osat ympäristöstandardien mukaisesti.

- Sähkölaitteet ovat vaarallisia lapsille. Pidä lapset erossa laitteesta sen ollessa käytössä, äläkä anna heidän leikkiä laitteella.
- älä säilytä mitään esineitä lieden yläpuolella lasten ulottuvilla.

Vanhan laitteen hävittäminen

Sähkö- ja elektroniikkaromua koskevan direktiivin (WEEE) vaatimustenmukaisuus ja tuotteen hävittäminen:



Tämä tuote noudattaa Euroopan unionin sähkö- ja elektroniikkaromua koskevaa direktiiviä 2012/19/EY (WEEE-direktiivi). Tässä tuotteessa on sähkö- ja elektroniikkalaitteiden (WEEE) kierrätysymboli. Tämä laite on valmistettu korkealuokkaisista osista ja materiaaleista, jotka voidaan käyttää uudelleen ja jotka soveltuvat kierrätettäviksi. Älä hävitä tätä tuotetta normaalin kotitalousjätteen mukana sen käyttöään päätyttyä. Vie se sähkö- ja elektroniikkaromun kierrätyspisteeseen. Kysy paikallisilta viranomaisilta lähimmän kierrätyspisteen sijaintipaikka.

RoHS-direktiivin vaatimustenmukaisuus:

Valitsemasi tuote noudattaa Euroopan unionin tiettyjen vaarallisten aineiden käytön rajoittamisesta sähkö- ja elektroniikkalaitteissa koskevaa direktiiviä 2011/65/EY (RoHS-direktiivi). Laite ei sisällä direktiivissä määritettyjä haitallisia ja kiellettyjä materiaaleja.

Pakkausmateriaalin hävittäminen

- Pakkausmateriaalit ovat vaarallisia lapsille. Säilytä pakkausmateriaalit turvallisessa paikassa lasten ulottumattomissa. Laitteen pakkausmateriaalit on valmistettu kierrätettävistä materiaaleista. Hävitä ne oikealla tavalla, ja lajittele ne kierrätysjäteohjeiden mukaisesti. Älä hävitä niitä tavallisen kotitalousjätteen mukana.

2 Yleiset tiedot

Yleiskatsaus

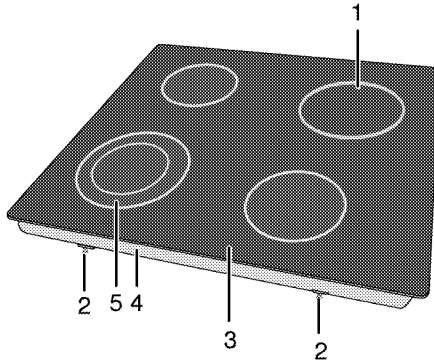

- | | | | |
|---|------------------------------|---|-------------------------------|
| 1 | Yhden virtapiirin keittolevy | 4 | Alustan suojus |
| 2 | Kiristysside | 5 | Kahden virtapiirin keittolevy |
| 3 | Keittolevy | | |

Tekniset tiedot

Jännite/taajuus	220-240 V~/380-415 V 2N ~ 50 Hz
Kokonaisvirrankulutus	6700 W
Kaapelityyppi/poikkileikkaus	minH05RR-F 5 x 1,5 mm ²
Ulkomitat (korkeus/leveys/syvyys)	55 mm/580 mm/510 mm
Asennusmitat (leveys/syvyys)	560 (+2) mm/490 (+2) mm
Polttimet	
Edessä vasemmalla	Kahden virtapiirin keittolevy
Mitta	210/120 mm
Teho	2200/750 W
Takana vasemmalla	Yhden virtapiirin keittolevy
Mitta	140 mm
Teho	1200 W
Takana oikealla	Yhden virtapiirin keittolevy
Mitta	180 mm
Teho	1800 W
Edessä oikealla	Yhden virtapiirin keittolevy
Mitta	160 mm
Teho	1500 W



Tekniset tiedot voivat muuttua ilman edeltävää ilmoitusta tuotteen laadun parantamisen johdosta.



Tämän käyttöoppaan numerotiedot ovat viitteellisiä eivätkä ne ehkä vastaa täysin tuotetasi.



Tuotekilvissä tai tuotteen toimitukseen kuuluvissa asiakirjoissa olevat arvot on saatu laboratorio-olosuhteissa asiaankuuluvien standardien mukaisesti. Nämä arvot voivat vaihdella tuotteen käyttö- ja ympäristöolosuhteiden mukaan.

3 Asennus

Pätevän henkilön on asennettava tuote voimassa olevien säädösten mukaisesti. Muuten takuu mitätöity. Valmistaja ei ota vastuuta mistään vahingoista, jotka johtuvat valtuuttamattoman henkilön suorittamista toimenpiteistä. Ne aiheuttavat myös takuun raukeamisen.



Laitteen sijoituspaikan valmistelu ja sähköasennusten järjestäminen on asiakkaan vastuulla.



VAARA:

Laitte on asennettava paikallisten kaasu- ja/tai sähkömääräysten mukaisesti.



VAARA:

Tarkista silmämääräisesti ennen asennusta onko laitteessa vikoja. Jos on, laitetta ei saa asentaa.

Vaurioituneet laitteet aiheuttavat vaaran turvallisuudelle.

Ennen asennusta

Keittotaso on suunniteltu asennettavaksi kaupallisesti saatavilla olevaan työtasoon. Lieden ja keittiön seinien ja kalusteiden väliin on jätettävä turvaväli. Katso kuva (arvot millimetreinä).

- Liettä voi käyttää myös vapaasti seisovana. Jätä vähintään 750 mm etäisyys liedien yläpuolelle.
- (*) Jos liesikupu asennetaan liedien yläpuolelle, katso liesikuvun valmistajan ohjeista asennuskorkeus (min. 650 mm).
- Poista pakkausmateriaalit ja kuljetuslukitukset.
- Käytettävien pintojen, synteettisten laminaattien ja sideaineiden on oltava kuumuudenkestäviä (vähintään 100 °C).
- Työtaso on suunnattava ja kiinnitettävä vaakaasuoraan.
- Leikkaa keittotasoa varten reikä keittiön työtasoon asennuksen mittojen mukaisesti.

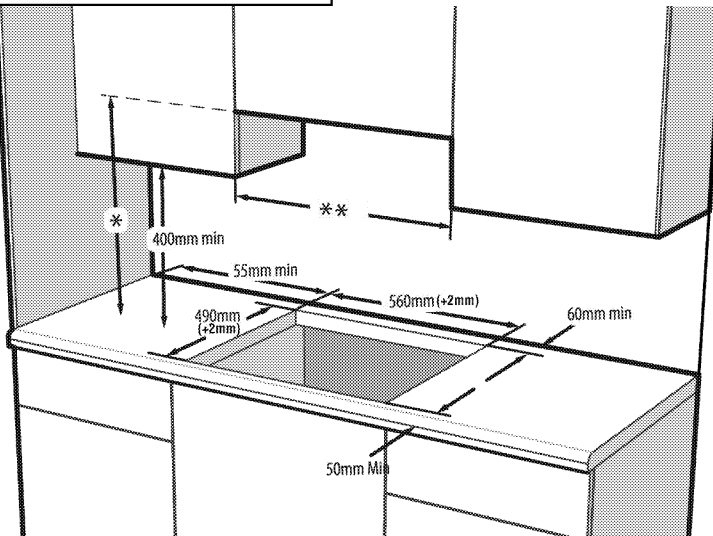

* Liesituulettimen minimikorkeuden tulee olla sama kuin on mainittu liesituulettimen käyttöoppaassa

** Kaapistojen välisen minimietäisyyden tulee olla sama kuin liedien leveys



Älä asenna liettä tilaan, jossa on teräviä kulmia tai nurkkia.

Ne voivat aiheuttaa lasikeraamisen pinnan rikkoutumisen!

Asennus ja liitäntä

- Laitteen saa asentaa ja liittää ainoastaan lakisääteisten asennussääntöjen mukaisesti.

Sähköliitäntä

Sluit het product aan op een geaard stopcontact beschermd door een miniatuur stroomonderbreker met voldoende capaciteit zoals vermeld in de tabel "Technische specificaties". Aarding van de installatie moet worden uitgevoerd door een gekwalificeerd

elektricien wanneer het product met of zonder transformator wordt gebruikt. Ons bedrijf is niet aansprakelijk voor eventuele schade die zal ontstaan als gevolg van gebruik van het product zonder een geaarde installatie in overeenstemming met de plaatselijke regelgeving.

VAARA:
Laitteen saa liittää verkkovirtaan vain valtuutettu ja pätevä henkilö. Tuotteen takuu-aika alkaa vasta asianmukaisen asennuksen jälkeen.
Valmistaja ei ota vastuuta mistään vahingoista, jotka johtuvat valtuuttamattoman henkilön suorittamista toimenpiteistä.

VAARA:
Sähköjohto ei saa olla kiristyneenä, taitoksilla tai puristuksissa tai joutua kosketuksiin laitteen kuumien pintojen kanssa.
Vaurioituneen sähköjohdon saa vaihtaa vain pätevä sähköasentaja. Sähköiskuvaara, oikosulku tai tulipalo.

- Sähköliittämöjen on noudatettava paikallisia säädöksiä.
- Verkkovirran on vastattava laitteen tyyppikilvessä määritettyjä tietoja. Tyyppikilpi sijaitsee laitteen kotelon takana.
- Laitteen virtakaapelin on oltava "Technical specifications" [Tekniset tiedot] -taulukon arvojen mukainen.

VAARA:
Ennen kuin aloita mitään sähköasennustyötä, irrota laite verkkovirrasta.
Sähköiskun vaara!

Virtakaapelin liittäminen

i Johdotuksia asentaessasi sinun tulee noudattaa kansallisia/paikallisia sähkösäätöjä ja käyttää asianmukaista pistorasiaa ja pistoketta uunissa. Jos tuotteen tehorojoitukset ovat pistokkeen ja pistorasian rajojen ulkopuolella, tuote tulee liittää verkkovirtaan kiinteällä sähköasennuksella suoraan ilman pistoketta ja pistorasiaa.

1. Jos ei ole mahdollista irrottaa kaikkia napoja virtalähteestä, erotusyksikkö on liitettävä vähintään 3 mm:n kontaktietäisyydellä (sulakkeet, johdon turvakytimet, koskettimet) kaikkiin napoihin, joiden tulee olla lähellä liettä (mutta ei yläpuolella) IEE-säädösten mukaisesti. Tämän ohjeen laiminlyönti voi johtaa käyttöongelmiin ja määrittäviä laitteen takuun.

Lisäsuojauksena jäännösvirtapiirikatkaisimella suositellaan.

Jos tuotteen mukana on toimitettu virtajohto:

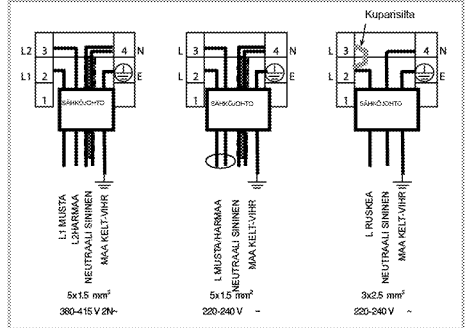

2. **Liitä yksivaiheittainässä** johtimet, kuten alla on yksilöity:

- Ruskea/Musta johdin = L (Vaihe)
 - Sininen/Harmaa kaapeli = N (neutraali)
 - Vihreä/keltainen johto = (E) (Maa)
- » tai

- Harmaa/Musta johdin = L (Vaihe)
- Sininen/Ruskea kaapeli = N (neutraali)
- Vihreä/keltainen johto = (E) (Maa)

3. **Liitä kaksivaiheittainässä** johtimet, kuten alla on yksilöity:

- Ruskea johdin = L1 (Vaihe 1)
 - Musta johdin = L2 (Vaihe 2)
 - Sininen/Harmaa kaapeli = N (neutraali)
 - Vihreä/keltainen johto = (E) (Maa)
- » tai

- Musta johdin = L1 (Vaihe 1)
- Harmaa johdin = L2 (Vaihe 2)
- Sininen/Ruskea kaapeli = N (neutraali)
- Vihreä/keltainen johto = (E) (Maa)

Laitteen asennus

1. Käännä keittotaso ylösalaisin ja aseta se tasaiselle pinnalle.
2. Kiinnitä keittotason asennuksen yhteydessä sen mukana toimitettu tiiviste keittotason ympärille alla olevassa kuvassa esitetyllä tavalla. Varmista, että tiiviste on 1–2 mm:n etäisyydellä lasin ulkoreunasta.

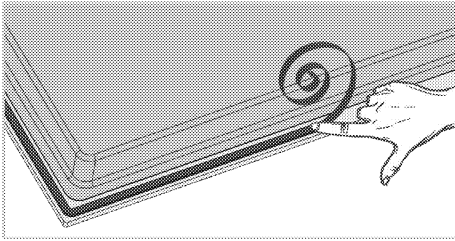

3. Kiinnitä kiinnitysrousset asettamalla ne alakotelon pohjan aukkojen läpi, kuten kuvassa on näytetty.

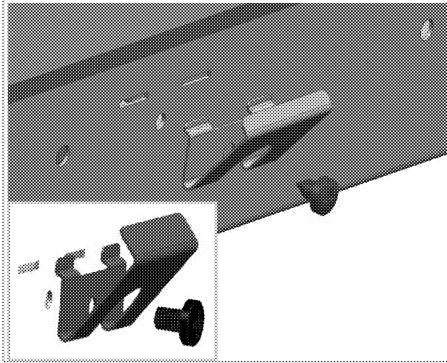

i Joissakin malleissa tuote voi olla varustettu jo kiinnitettyillä kiinnitysrousseilla.

i Tuotteessasi olevien kiinnikejousien lukumäärä vaihtelee tuotteen mallista riippuen.

4. Aseta liesitaso työtasolle ja kohdista se.
5. Kun liesi on sijoitettu työtasolle, se on helppo kiinnittää puristimien avulla. Jos työtason mitat eivät ole oikeat, tuotteen etupuolelle voi asentaa 2 kiinnityspuristinta, kuten alla olevassa kuvassa on näytetty.

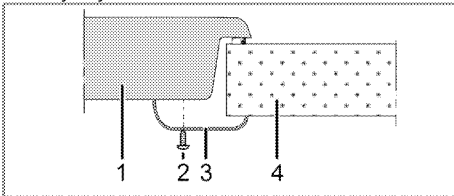

- 1 Keittotaso
2 Ruuvi
3 Asennuskiinnike
4 Työtaso

i Kun keittotaso asennetaan kaappiin, on asennettava hylly, jolla erotetaan kaappi keittotasosta, kuten yllä olevassa kuvassa. Tämä ei ole tarpeen, jos keittotaso asennetaan sisäänrakennetun uunin päälle.

Esimerkiksi, jos on mahdollista koskettaa laitteen pohjaa sen ollessa asennettuna kaappiin, tämä osa on peitettävä puulevyllä.

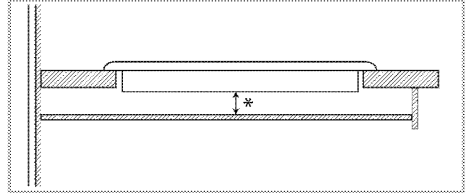

* min 15 mm

Näkymä takaa (liitäntäaukot)

i Alla olevassa kaaviossa esitetytjen liitäntäaukkojen sijainti voi vaihdella tuotteen mallista riippuen. Kiinnitä ne oman tuotteesi liitäntäaukkojen mukaisesti.

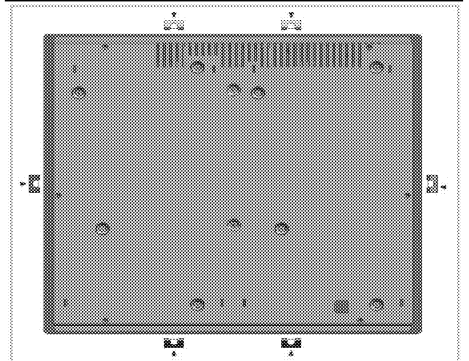

VAARA:
Liittäminen eri reikiin ei ole turvallisuuden kannalta suotavaa, koska se voi vahingoittaa kaasu- ja sähköjärjestelmiä.

VAARA:
Liesi sisältää osia, jotka toimivat kaasulla ja sähköllä. Tämän vuoksi liedon saa kiinnittää työpöytäan vain kiinnitysreikien kautta, käyttämällä vain mukana toimitettuja kiinnityselementtejä ja ruuveja toimimalla käyttöohjeiden mukaan. Muussa tapauksessa on olemassa vaara henkilö- ja omaisuusvahingoista.



Tuotteessasi olevien kiinnikejousien lukumäärä vaihtelee tuotteen mallista riippuen.

Lopullinen tarkistus

1. Tuotteen käyttö...
2. Tarkista toiminnot.

Vanhan laitteen hävittäminen

- Säilytä tuotteen alkuperäinen pakkauslaatikko ja kuljeta se siinä. Noudata laatikossa olevia ohjeita. Jos alkuperäistä pakkauslaatikkoa ei ole, pakkaa tuote kuplamuoviin tai paksuun pahviin ja teippaa hyvin.



Tarkista laitteen ulkoasu mahdollisten kuljetuksen aikana tapahtuneiden vaurioiden varalta.

4 Valmistelut

Energiansäästövihtejä

Seuraavien tietojen avulla voit käyttää laitetta taloudellisesti ja säästää energiaa:

- Sulata pakasteannokset ennen niiden valmistusta.
- Käytä ruoanlaitossa kannellisia paistinpannuja/kattiloita. Ilman kantta energiankulutus voi kohota nelinkertaiseksi.
- Valitse polttin, joka on sopiva käytettävän pannun pohjan koolle. Valitse aina annokselle sopiva pannukoko. Suuret pannut kuluttavat enemmän energiaa.
- Muista käyttää tasapohjaisia pannuja kypsentaessasi ruokaa sähköliedellä. Paksupohjaiset pannut johtavat paremmin lämpöä. Voit säästää energiaa jopa 1/3.
- Kattiloiden ja astioiden on oltava soveliaita ruoanlaittovyöhykkeille. Astioiden tai kattiloiden pohjat eivät saa olla pienempiä kuin salamalevy.
- Pidä ruoanlaittovyökkeet ja kattiloiden pohjat puhtaina. Lika pienentää lämmönjohtumista ruoanlaittovyökkeen ja kattilan pohjan välillä.
- Kytke pitkäaikaisessa kypsennyksessä ruoanvalmistusvyöhyke pois päältä 5-10 minuuttia ennen ruoanvalmistusajan loppumista. Pystyt säästämään energiaa jopa 20 % jälkilämpöä hyödyntämällä.

Ensimmäinen käyttökerta

Tuotteen ensimmäinen puhdistus



Jotkut pesuaineet tai puhdistusmateriaalit voivat vahingoittaa pintoja.

Älä käytä puhdistukseen syövyttäviä pesuaineita, puhdistusjauheita/-voiteita tai mitään teräviä esineitä.

1. Poista kaikki pakkausmateriaalit
2. Pyyhi tuotteen pinnat kostealla liinalla tai sienellä ja kuivaa liinalla.

5 Keittotason käyttö

Yleisiä tietoja ruoanlaitosta



Älä täytä kattilaa öljyllä koskaan yli kolmasosan sen vetotilavuudesta. Älä jätä liettä valvonnatta, kun kuumennat öljyä. Ylikuumentunut öljy aiheuttaa tulipalovaaran. **Älä koskaan yritä sammuttaa öljypaloa vedellä!** Kun öljy syttyy tulle, peitä se sammutuspeitteellä tai kostealla vaatteella. Sammuta liesi, jos sen tekeminen on turvallista ja soita palokunta paikalle.

- Ennen ruokien oppoamista kuivaa ne hyvin ja aseta varovasti kuumaan öljyyn. Varmista, että pakasteruoat ovat täysin sulia ennen oppoamista.
- Älä peitä käyttämäsi astiaa, kun kuumennat öljyä.
- Aseta kattilat ja kasarit siten, että niiden kahvat eivät ole keittotason päällä, jotta kahvat eivät kuumenisi. Älä aseta epävakaita tai helposti kaatuvia astioita tasolle.
- Älä aseta tyhjiä astioita tai kasareita keittoalueille, jotka on kytketty päälle. Ne voivat vahingoittua.
- Keittoalueen käyttäminen ilman astiaa tai kasaria sen päällä vahingoittaa tuotetta. Sammuta keittoalueet kun ruoanlaitto on päättynyt.
- Laitteen pinta voi olla kuuma, joten älä aseta muovisia tai alumiinisia astioita sen päälle. Puhdista mahdollisesti sulaneet materiaalit pinnalta välittömästi. Ruokaa ei pitäisi myöskään säilyttää tällaisissa astioissa.
- Käytä ainoastaan tasapohjaisia kasareita tai astioita.
- Laita kasariin tai kattilaan sopiva määrä ruokaa. Näin vältät ylimääräisen puhdistuksen estämällä ruokia kiehumasta yli. Älä peitä kasareita tai kattiloita kansilla keittoalueilla. Aseta kasarit siten, että ne ovat keskitetty keittoalueen keskelle. Kun haluat siirtää kasarin toiselle keittoalueelle, nosta se ja aseta se uudelle keittoalueelle sen sijaan, että vedät sen sinne.

Vihjeitä lasikeraamisen liedien käyttämisestä

- Lasikeraaminen pinta on kuumuutta kestävä eikä suuret lämpötilaerot vaikuta siihen.
- Älä käytä lasikeraamista pintaa säilytyspaikkana äläkä käytä sitä leikkuupintana.

- Käytä vain koneistetulla pohjalla varustettuja kasareita ja kattiloita. Terävät reunat naarmuttavat pintaa.
 - Älä käytä alumiinisia astioita tai kasareita. Alumiini vahingoittaa lasikeraamista pintaa. Roiskeet vahingoittavat lasikeraamista pintaa ja aiheuttavat tulipalon.
- 
- Älä käytä kupera- tai koverapohjaisia astioita.

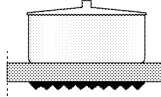
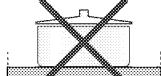
- Käytä vain tasapohjaisia kasareita ja kattiloita. Se varmistaa hyvän lämmönsiirron. Jos kasarin halkaisija on liian pieni, energiaa menee hukkaan.
- 
- 

Liesien käyttäminen

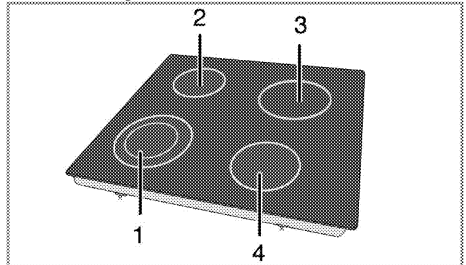

- 1 Kahden virtapiirin keittolevy 21-23/12-14 cm
- 2 Yhden virtapiirin keittolevy 14 -16 cm
- 3 Yhden virtapiirin keittolevy 18-20 cm
- 4 Yhden virtapiirin keittolevy 16-18 cm on luettelo suosituista kattiloiden halkaisijoista vastaavilla keittolevyillä.



VAARA:

Älä pudota mitään esinettä liedelle. Pienetkin esineet, esim. suolasirotin, voivat vahingoittaa liettä.

Älä käytä liettä, jossa on halkeamia. Vesi voi valua halkeamiin ja aiheuttaa oikosulun. Jos pinta on millään tavoin vahingoittunut (esim. näkyviä halkeamia), sammuta laite välittömästi, jotta minimoidaan sähköiskun vaara.

Lasikeraamisessa liedessä on käyttövalo ja kuuman alueen varoitusvalo.

Kuuman alueen varoitusvalo osoittaa aktiivisen keittoalueen tilan ja jää palamaan keittolevyn sammuttamisen jälkeen. Kun levyn lämpötila jäähtyy tasolle, jotta sitä voi koskettaa käsin, varoitusvalo sammuu. Kuuman alueen varoitusvalon värähteleminen ei ole toimintahäiriö.



Nopeasti kuumenevat lasikeraamiset levyt lähettävät kirkasta valoa, kun ne kytketään päälle. Älä katso suoraan kirkkaaseen valoon.

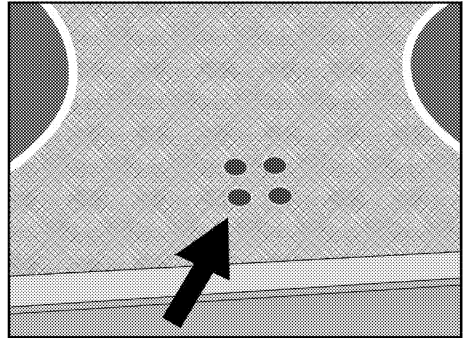



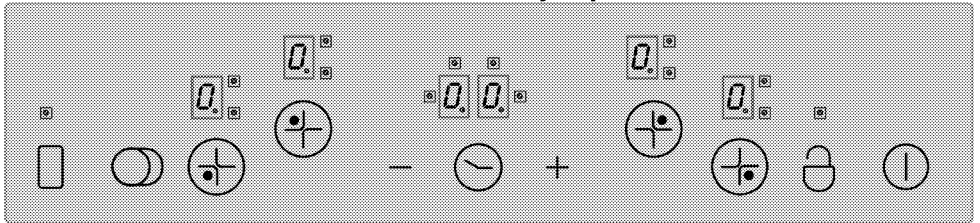

Ohjauspaneeli



Tekniset tiedot

-  Päänäppäin – ON/OFF-näppäin
-  Näppäinlukko
-  Lämpötilan asetus / Lisäysajastin
-  Lämpötilan asetus / Pienennysajastin
-  ** Kaksois-/kolmoiskeittoalueen valintänäppäin
-  * Ajastin käyttöön / pois käytöstä
-  * Keittoalue käyttöön / pois käytöstä
-  Keittoalueen valintaohjaimet
-  Keittoalueen valintaohjaimet
-  Keittoalueen valintaohjaimet
-  Keittoalueen valintaohjaimet
-  Keittoalueen näyttö (lämpötila-asetus 0 ... 9)
-  Kaksois-/kolmoiskeittoalueen käyttövalo (keittoalueen näyttö)
-  * Ajastin näyttö (4 eri keittoalueelle on 4 LED-valoa)

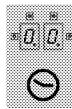
-  Tätä laitetta ohjataan kosketusohjaimella. Jokainen kosketusohjaimella suorittamasi toiminto vahvistetaan äänimerkillä, jos ohjauslaite on varustettu ajastimella.
-  Pidä ohjauspaneelit aina puhtaina ja kuivina. Kosteus ja lika saattavat aiheuttaa toimintahäiriöitä.

-  (*) Jos liesi on varustettu ajastimella.
-  ** Jos liesi on varustettu näillä toiminoilla.
-  Kelloilla varustetut mallit

Grafiikka ja kuvat ovat tarkoitettu vain tiedoksi. Todellinen ulkonäkö tai toiminnot voivat vaihdella.

Lieden päälle kytkeminen

Kosketa ohjauspaneelin "⏻"-näppäintä 1 sekunnin ajan. Keittoalueen näyttöön tulee valo. Liesi on nyt käyttövalmis. Voit valita eri keittoalueen seuraavien 10 sekunnin sisällä. Muut ohjaimet eivät voi toimia, kun päännäppäintä "⏻" käytetään. "⏻" ja kaikki vastaavat desimaalipilkut vilkkuvat kaikissa keittoalueenäytöissä.

Jos mitään toimintoa ei suoriteta 10 sekuntiin, liesi palaa automaattisesti valmiustilaan.

Keittoalueiden valitseminen

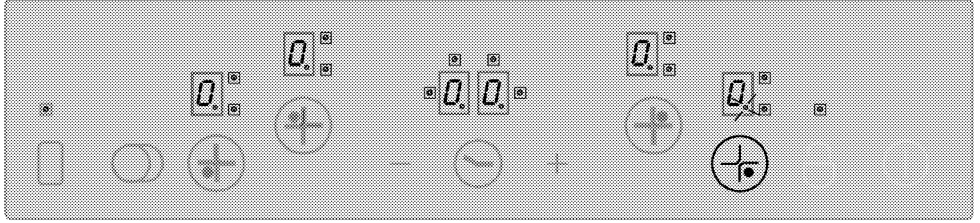

1. Kytke liesi päälle.
2. Kosketa yhtä keittoalueen valintaohjainta, ja kytke haluttu keittoalue päälle. Kun olet valinnut lieden keittoalueen, "0." desimaalipilkku vilkkuu vastaavan keittoalueen näytössä.

Jos mitään toimintoa ei suoriteta 10 sekuntiin, liesi palaa automaattisesti valmiustilaan.

3. Kosketa "+"- tai "-"-näppäintä ja aseta lämpötilan taso välille "1" – "9" tai välille "9" – "1".

"+"- ja "-"-näppäimet on varustettu uudelleentoistotoiminnolla. Jos pidät jotakin näistä näppäimistä painettuna pidemmän aikaa, lämpötilataso nousee tai laskee jatkuvasti 0,4 sekunnin välein.

Jos käynnistät "+"-näppäimellä, "1" tulee näkyviin näyttöön. Jos käynnistät "-"-näppäimellä, asetusarvo näkyy näytössä (esim. puoli sekuntia "A" ja puoli sekuntia "9"). Tämä osoittaa, että tehostin on aktivoitu.

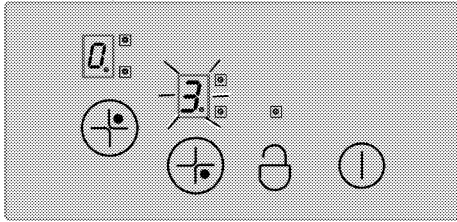

Tehostin

Tämä toiminto helpottaa ruoanlaittoa. Kun tehostin on aktivoitu, ruoanlaitto toimii enimmäisteholla tietyn aikaa (ks. taulukko 1). Tehostinaika vaihtelee valitun lämpötilatason mukaan. Tämä osoitetaan vuorotellen vilkkuvalla "A" ja asetuslämpötila-arvolla keittoalueen näytössä (esim. puoli sekuntia "A" ja puoli sekuntia "9"). Kun tehostinaika on ohi, keittoalueen tehoa lasketaan ja lämpötila-arvo näkyy näytössä jatkuvasti. Kaikki keittoalueet on varustettu tehostintoiminnolla.

Tehostintoiminnon käyttöönottoaminen:

1. Kytke liesi päälle.

Jos painat päänäppäintä "⓪" yli 2 sekunnin ajan, liesi sammutetaan ja se palaa automaattisesti valmiustilaan.

2. Valitse haluttu keittoalue koskettamalla keittoalueen valintanäppäimiä.
3. Aseta "+"-näppäimellä keittoalueen lämpötila-arvoksi "9". Kun lämpötila-asetus on tehty, "9" ja "A" näkyvät vuorotellen näytössä. Tämä osoittaa, että lämpötila-arvoksi on asetettu "9" ja tehostintoiminto on aktivoitu.
4. Käytä sitten "-"-näppäintä 10 sekunnin sisällä ja valitse haluamasi lämpötila-asetus, jonka haluat aktivoida ruoanlaittoprosessin loppuajaksi, kun tehostintoiminto on päättynyt. Aseta keittoalueen "+"- tai "-"-näppäimellä arvoksi välillä "1" tai "9" (esimerkissä oletetaan, että taso 6 on valittu).
5. "A" ja "6" tulevat vuorotellen näkyviin näytöllä tehostintoiminnon aikana (tehostintoiminnon päätyttyä "6" näkyy näytöllä jatkuvasti).

Tehostintoiminnon sammuttaminen:

- Pidä "-"-näppäintä valittuna kunnes lämpötilataso laskee asetukseen "0", kun haluat asettaa tehostintoiminnon aikaisemmin.
- Jos tehostintoiminnon jälkeen aktivoitavaksi lämpötila-asetukseksi on valittu "9" eikä muuta alhaisempaa tasoa ole valittu, näytön vilkkuminen päättyy 10 sekunnin kuluttua. Tehostin on nyt pois käytöstä.

Kytke liesi pois päältä.

Jos painat päänäppäintä "⓪" yli 2 sekunnin ajan, liesi sammutetaan ja se palaa automaattisesti valmiustilaan. Jos jäljellä on jälkilämpöä, jota voi käyttää lieden sammuttamisen jälkeen, se ilmaistaan "⓪"-symbolilla, joka tulee näkyviin vastaavan keittoalueen näytössä jatkuvasti.

Keittoalueiden sammuttaminen yksitellen:

Keittoalue voidaan sammuttaa 3 eri tavalla:

1. Koskettamalla samanaikaisesti "+"- ja "-"-näppäimiä.
2. Laske lämpötilaksi "0" "-"-näppäimellä.
3. Käyttämällä vastaavan keittoalueen ajastintoimintoa (jos on).

1. Koskettamalla samanaikaisesti "+"- ja "-"-näppäimiä.

Valitse haluttu keittoalue koskettamalla keittoalueen valintanäppäintä "⊕". Desimaalipilkku näkyy "0." keittoalueen näytössä. Sammuta keittoalue painamalla samanaikaisesti "+"- ja "-"-näppäimiä.

2. Laske halutun keittoalueen lämpötilaksi "0" "-"-näppäimellä.

Lisäksi keittoalue voidaan sammuttaa myös laskemalla lämpötilatasoksi "0".

3. Käyttämällä vastaavan keittoalueen ajastimen sammutustoimintoa (jos on).

Kun aika on ohi, ajastin sammuttaa sille määrätyn keittoalueen. "0" ja "00" tulee näkyviin kaikissa näytöissä. Kaksois-/kolmoiskeittoalueet ja ajastimeen kytketyt LED-valot kytketään pois.

Lisäksi ajan päätyttyä kuuluu äänimerkki. Sammuta äänimerkki koskettamalla jotain ohjauspaneelin näppäintä.

Kaksois-/kolmoiskeittoalueiden päälle kytkeminen**

Kaksoiskeittoalueen käynnistäminen:

Valitse haluttu kaksoisalueella varustettu keittoalue. Vastaavan keittoalueen desimaalipilkun on alettava vilkkua.

Aseta lämpötilatason arvoksi 1 – 9 ja aktivoi keittoalueen kaksoisalue "⊖"-näppäimellä.

"8." vastaavan kaksoisalueen LED-valo alkaa vilkkua jatkuvasti. "⊖" Kaksoiskeittoalueen tila muuttuu, kun kosketat näppäintä toisen kerran: kaksoiskeittoalue vaihtaa päällä- ja pois-tilojen välillä.

Laajennusalue aktivoidaan vain, jos keittoalueen pääalueen lämpötila-alue on välillä "1" – "9".

Kolmoiskeittoalueen käynnistäminen:

Valitse haluttu kolmoisalueella varustettu keittoalue. Vastaavan keittoalueen desimaalipilkun on alettava vilkkua. Aseta lämpötilatason arvoksi 1 – 9 ja aktivoi keittoalueen kaksoisalue "⊖"-näppäimellä.

"8." vastaavan kolmoisalueen LED-valo alkaa vilkkua jatkuvasti. Jos kosketat uudelleen "⊖"-näppäintä,

"8." kolmoisalueen LED-välkähtää ja kolmoiskeittoalue on aktivoitu.

Kun kosketat uudelleen "⊖"-näppäintä keittoalueen kolmoisalue kytketään pois uudelleen. Edellä kuvattu toiminto vaihtaa aina kaksois-/kolmoiskeittoalueiden tilaa.

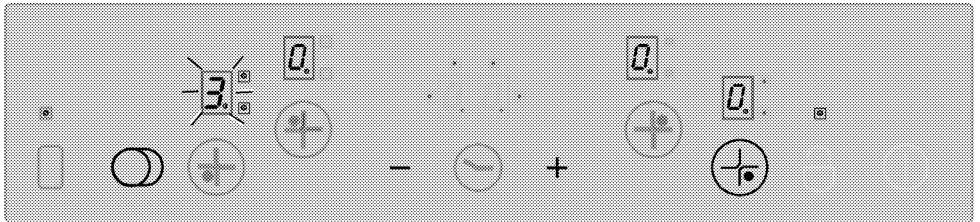

Kaksois- ja kolmoisalueiden käyttöönottoaminen koskettamalla valitun keittoalueen "⊖"-näppäintä.

Näppäinlukko ** (kelloilla varustetut mallit)

Lukitse kosketusohjaus painamalla "⊖"-näppäintä yli 2 sekunnin ajan. Toiminto vahvistetaan äänimerkillä.

Sen jälkeen "⊖" LED-valo vilkkuu ja kaikki keittoalueet on lukittu.

Keittoalueet voidaan lukita vain käyttötilassa. Jos keittoalueet on lukittu: vain päänäppäintä "⊖" voidaan käyttää. "⊖" LED valo vilkkuu ja osoittaa näppäinlukkomoduulin. Jos kytket lieden pois päältä, kun näppäimet on lukittu, näppäinlukko aktivoituu seuraavan kerran, kun kytket lieden päälle uudelleen. Jotta liettä voi käyttää, näppäinlukko on poistettava käytöstä.

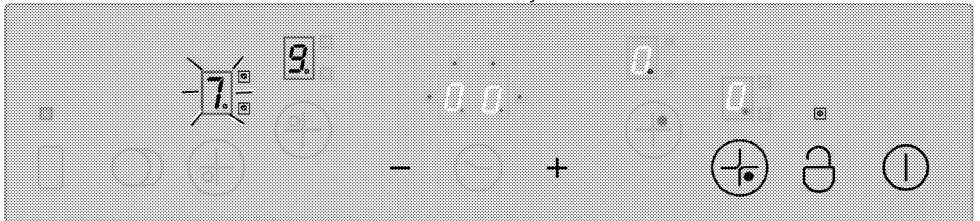

"0" -näppäimellä voit lukita tai avata kosketuspaneelin käyttötilassa.

Avaa keittoalueiden lukitus painamalla "0"-näppäintä 2 sekunnin ajan. Toiminto vahvistetaan äänimerkillä. Sitten "LED" LED-valo sammuu. Nyt kosketusohjaus on avattu ja sitä voi käyttää normaalisti.

Lapsilukko

Voit suojata lieden tahattomalta käytöltä ja estää lapsia kytkevästä keittotasojäädä. Lapsilukko toiminnossa on muutama monivaiheinen askel, joka lukitsee kosketusohjauslaitteen. Lapsilukon voi aktivoida tai poistaa käytöstä valmiustilassa.

Moduulin lukitseminen:

1. Kytke liesi päälle koskettamalla päännäppäintä "1".
2. Paina samanaikaisesti "+"- ja "-"-näppäimiä vähintään 2 sekunnin ajan.
3. Kosketa sitten kerran uudelleen "+"-näppäintä.

» Lapsilukko toiminto on aktivoitu ja "L" näkyy kaikkien keittoalueiden näytössä.

Lapsilukon ottaminen pois käytöstä:

Voit ottaa lapsilukon pois käytöstä samalla tavalla kuin aktivoit sen.

1. Kytke liesi päälle koskettamalla päännäppäintä "1".
2. Paina samanaikaisesti "+"- ja "-"-näppäimiä vähintään 2 sekunnin ajan.
3. Kosketa sitten kerran uudelleen "-"-näppäintä.

» "L" näkyy kaikkien keittoalueiden näytössä niin kauan kuin lapsilukko on aktiivinen. "L" häviää, kun lukko on otettu pois käytöstä.

Ajastintointo *

Tämä toiminto helpottaa ruoanlaittoa. Liettä ei tarvitse vartioida koko ruoanlaittoprosessin ajan, ja keittoalue sammutetaan automaattisesti valitun ajan päätyttyä.

Ajastimella on seuraavat ominaisuudet:

Kosketusohjaus voi ohjata enintään 4 keittoalueen ajastinta ja yhtä ruoanlaittoajastinta samanaikaisesti. Kaikki ajastimia voi käyttää vain käyttötilassa.

Ajastin hälyttimenä

Hälytysajastin toimii erillään muista keittoalueista.

Siksi ei ole tärkeää onko keittoaluetta valittu.

1. Ota ajastinhälytys käyttöön koskettamalla "0"-näppäintä. "00" ja "LED" tulevat näkyviin ajastinnäyttöön ja piste näkyy oikeassa alakulmassa. Hälytysajastin on nyt aktivoitu.
2. Aseta sitten haluttu aika-arvo koskettamalla "+"- ja "-"-näppäimiä.

3. Ajastin aloittaa laskemisen heti, kun olet tehnyt aika-asetuksen.

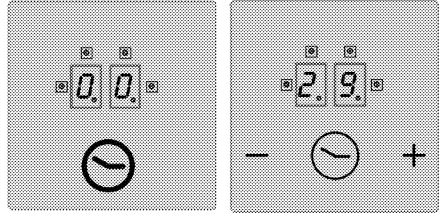

» Ajan päätyttyä kuuluu äänimerkki. Sammuta äänimerkki koskettamalla jotain ohjauspaneelin näppäintä.

Keittoalueen ajastin:

Keittoalueen ajastimet voidaan asettaa vain aktiivisille keittoalueille.

1. Kytke ensin liesi päälle, ja ota sitten käyttöön haluttu keittoalue. (keittoalue on asetettava arvoon välillä 1 – 9)
2. Kuten hälytysajastimenkin kohdalla, ota keittoalueen ajastin käyttöön koskettamalla "0"-näppäintä. "00" ja "LED" tulevat näkyviin ajastinnäyttöön ja piste näkyy oikeassa alakulmassa. Keittoalueen ajastin on aktivoitu.
3. Keittoalueen ajastin otetaan käyttöön koskettamalla "0"-näppäintä toisen kerran. Nyt voit määrittää ajastimen.
4. Aseta haluttu aika-arvo koskettamalla "+"- ja "-"-näppäimiä.

Lieden ajastimien asettaminen:

1. Kun olet ottanut käyttöön ensimmäisen keittoalueen ajastimen, kosketa "0"-näppäintä uudelleen. Ohjain kiertyy myötäpäivään kohti seuraavaa ajastimeen asetettua aktiivista keittoaluetta. Asetusehdotus näytetään vilkkuvalla "LED"-valolla.
2. Aseta haluttu aika-arvo koskettamalla "+"- ja "-"-näppäimiä.
3. Keittoalueelle ensimmäiseksi asetettu aktivoitu ajastin näkyy jatkuvasti vilkkuvalla "LED"-valolla.
- Lisää ajastimia voidaan asettaa muille aktiivisille keittoalueille koskettamalla uudelleen "0"-näppäintä.
- Ajastinnäyttö palaa 10 sekunnin jälkeen takaisin ajastimeen, joka päättyi ensin.
- Ajastinnäytössä jatkuvasti palavat "LED"-valot osoittavat paraikaa ajastimessa kuluva aikaa.
- Voit näyttää keittoalueen ajastimiin ja muna-ajastimeen asetetut arvot vaihtamalla "0"-

näppäimen asentoa. Vilkkuva "☐" LED-merkkivalo edessä oikealla näyttää asetuksen. Jos yhtään LED-merkkivaloa ei vilku, ajastinnäytössä näkyy muna-ajastin.

Ajastimien ottaminen pois käytöstä:

Näytä ensin ajastin muutamalla "☉"-näppäimen asentoa, kunnes ajastin tulee näkyviin. Tämä arvo voidaan myöhemmin peruuttaa 2 eri tavalla:

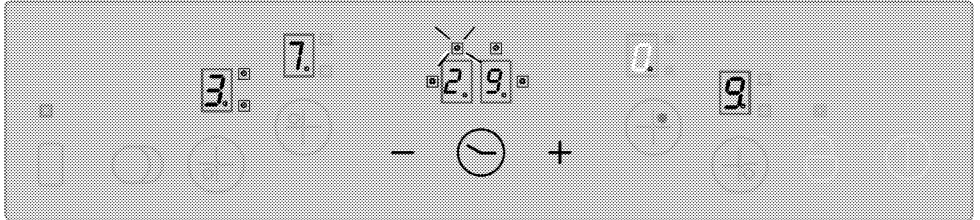

Näytä keittoalueen 3 ajastimen jäljellä oleva aika (LED-valo vilkkuu) ajastinnäytössä (keittoalueiden 1 ja 4 aktiivisten ajastimien LED-valot eivät näy ajastinnäytössä).

Lämpimänä pito -toiminto (jos käytössä)

Keittoalueiden lämpimänä pito -toiminto auttaa pitämään ruoan lämpimänä valitsemalla lisälämpötilatason välillä 0–1. Kosketa "☐"-näppäintä, kun haluat aktivoida lämpimänä pito -toiminnon.

Sitten "☐" LED-valo sammuu. Aseta keittoalue pois käytöstä koskettamalla "☐"-näppäintä uudelleen.

- Laskemalla arvoa vaihteittain arvoon "00" koskettamalla "—" -näppäintä.
- Koskettamalla "+"- ja "—" -näppäintä samanaikaisesti puolen sekunnin ajan, kunnes "00" näkyy ajastinnäytössä.

Ajan päätyttyä kuuluu äänimerkki. Sammuta äänimerkki koskettamalla jotain ohjauspaneelin näppäintä.

Käyttöajan rajoitukset

Lieden ohjaus on varustettu käyttöajan aikarajoituksella. Jos yksi tai useampi keittoalue on jäänyt tahattomasti päälle, keittoalue otetaan pois käytöstä tietyn ajan kuluttua. (ks. taulukko 1).

Käyttöajan rajoitus vaihtelee valitun lämpötilatason mukaan. Jos keittoalueelle on asetettu ajastin, ajastinnäytössä näkyy 10 sekunnin ajan "00" (jälkilämmön merkkivalo syttyy 10 sekuntia myöhemmin).

Sitten ajastinnäyttö sammuu.

Kun keittoalue on asetettu pois käytöstä edellä kuvatulla tavalla, se on jälleen käytettävissä ja lämpötila-asetukselle sovelletaan enimmäiskäyttöaikaa.

Taulukko 1: Lämpötila-asetuksen parametrit, jaksoaika 47,0 sekuntia

Lämpötila-asetus	OFF-aika – sekuntia	ON-aika – sekuntia	Käyttöajan rajoitus – tunti	Esikuumennusaika – sekuntia
0	0	0	0	-
1	45,6	1,4	6	60
2	43,6	3,4	6	180
3	41,3	5,7	5	288
4	38,4	8,6	5	390
5	35,9	11,1	4	510
6	33,1	13,9	1,5	150
7	26,2	20,8	1,5	210
8	19,2	27,8	1,5	270
9	0	47,0	1,5	-

Jäännöslämpötoiminnot

Pois käytöstä olevan keittoalueen, jonka pintalämpötilan tunnustetaan olevan yli 60 °C tai jonka näytössä on arvo 60 °C, näyttöön tulee "R" (jäännöslämmön) -symboli. Kun jäännöslämpö laskee alle 60 °C, näytössä näkyy "0".

Kun virta palaa sähkökatkon jälkeen, ja vastaavan keittoalueen jäännöslämpö on yli 60 °C katkon jälkeen, jäännöslämmön näyttö vilkkuu. Näyttö jatkaa vilkkumistaan, kunnes enimmäisjäännöslämpötila-aika on kulunut tai keittoalue on valittu ja otettu käyttöön.

Tunnistimen kalibrointi ja virheviestit

Kun virta kytketään päälle, liedan ohjausjärjestelmä suorittaa kalibroinnin tunnistimen, lasin ja ympäröivien olosuhteiden mukaan. Älä peitä tunnistimen lasiosaa millään kalibroinnin aikana. Liedan ohjausjärjestelmää ei saa myöskään altistaa voimakkaalle valonlähteille, voimakkaalle halogeenivaloille jne.

Taulukko 2:Virhekoodit ja virheiden lähteet

Virheen syy	Näyttö
Ympäröivä valo on liian kirkas	F1
Loisteputkilamppu	F2
Tunnistin on peitetty kirkaalla aineella	F3
Ympäröivä valo vaihtelee voimakkaasti	F4

Näytesovellus:

Seuraavissa valaistusolosuhteissa kalibrointi onnistuu vaivatta:

Valaistus lampulla ilman heijastinta (100 W, himmeä), 70 cm lasikeraamisen liedan yläpuolella. Onnistuneen kalibroinnin jälkeen liedan taataan toimivan käyttötarkoituksen mukaan myös voimakkaassa valaistuksessa (esim. halogeenispotti ja heijastin (50 W)).

Jos virheitä ilmenee, kalibrointi toistetaan, kunnes ympäröivät olosuhteet sallivat onnistuneen kalibroinnin. Liedan ohjausjärjestelmää voi käyttää vain, kun kaikkien tunnistimien kalibrointi on onnistunut. Kaikki materiaali on poistettava liedeltä kalibroinnin ajaksi. Ympäröivä valo ei saa olla liian voimakas kalibroinnin aikana. Jos jokin viesteistä F1, F2 tai F4 annetaan, käyttäjän on sammutettava kaikki valonlähteet tai suljettava ikkuna kalibrointiprosessin ajaksi, kun liesi on kytketty ensimmäisen kerran verkkovirtaan. Kun kalibrointi on suoritettu onnistuneesti, ohjausjärjestelmä kestää voimakkaita ympäröiviä valoja.

Liedan ohjausjärjestelmä sopeutuu ja kalibroi itsensä ympäröivien olosuhteiden mukaan käytössä ollessaan.



Kosketusohjaus on varustettu tunnistimella ylikuumenemistä vastaan. Vastaava keittoalue otetaan pois käytöstä, kun se reagoi tähän ilmaisimeen. Lisätietoja virheviesteistä on taulukosta.

Jos näppäin aktivoidaan toistuvasti (yli 10 sekunniksi), kaikki ohjausjärjestelmät asetetaan pois käytöstä ja äänimerkki kuuluu.

6 Kunnossapito ja huolto

Yleisiä tietoja

Laitteen käyttöikä pitenee ja yleiset ongelmat vähenevät, jos tuote puhdistetaan säännöllisesti.



VAARA:

Kytke laitteesta sähkö pois ennen puhdistamista ja huoltoa.
Sähköiskun vaara!



VAARA:

Anna laitteen jäähtyä, ennen kuin puhdistat sen.
Kuumat pinnat voivat aiheuttaa palovammoja!

- Puhdista tuote säännöllisesti jokaisen käyttökerran jälkeen. Näin ruokajäämät on mahdollista poistaa helpommin ja välttää niiden palaminen kiinni, kun liettä käytetään seuraavan kerran.
- Lieden puhdistamiseen ei tarvita erityisiä puhdistusaineita. On suositeltavaa käyttää lämmintä vettä ja pesuaineliuosta, pehmeää liinaa tai sientä ja käyttää kuivaukseen kuivaa liinaa.
- Varmista aina että ylimääräinen neste pyyhitään aina hyvin pois puhdistuksen jälkeen ja roiskeet kuivataan välittömästi.
- Älä käytä happoja tai kloridia ruostumattoman teräksen tai lasipintojen ja kahvan puhdistukseen. Käytä pehmeää liinaa ja nestepesuainetta (ei hankaavaa) noiden osien puhtaaksi pyyhkimiseen. Muista pyyhkiä vain yhteen suuntaan.



Jotkut pesuaineet tai puhdistusmateriaalit voivat vahingoittaa pintoja.
Älä käytä puhdistukseen syövyttäviä pesuaineita, puhdistusjauheita/-voiteita tai mitään teräviä esineitä.



Älä käytä laitteen puhdistamisessa höyrypuhdistimia, sillä ne voivat aiheuttaa sähköiskun.

Lieden puhdistaminen

Lasikeraamiset pinnat

Pyyhi lasikeraamiset pinnat kylmällä vedellä kostutetulla liinalla niin, ettei siinä ole enää pesuainetta. Kuivaa kuivalla, pehmeällä liinalla. Jäämät saattavat vahingoittaa lasikeraamista pintaa keittolevyn seuraavalla käyttökerralla.

Kuivuneita jäämiä lasikeraamisella pinnalla ei saa missään olosuhteissa raapia veitsillä, teräsvillalla tai vastaavilla työkaluilla.

Poista kalkkitahrat (keltaiset tahrat) pienellä määrällä kalkinpoistoainetta, kuten etikka tai sitruunamehu. Voit myös käyttää soveliaita kaupallisia aineita.

Jos pinta on erittäin likainen, käytä pesuaineella kostutetulla sienellä ja odota kunnes puhdistusaine on imeytynyt hyvin. Puhdista sitten keittolevyn pinta kostealla liinalla.



Sokeripohjaiset elintarvikkeet, kuten kerma ja siirappi tulee pyyhkiä pois odottamatta pinnan jäähtymistä. Muussa tapauksessa lasikeraaminen pinta saattaa vahingoittua pysyvästi.

Ajan kausa pintoitteiden tai muiden pintojen värit saattavat haalistua. Tämä ei vaikuta tuotteen käyttöön. Lasikeraamisen pinnan haalistuminen ja tahrat ovat normaaleja eivätkä vika.

7 Vianetsintä

Laitteesta kuuluu metallisia ääniä, kun se kuumenee tai jäähtyy.

- Kun metalliosat kuumenevat, ne laajenevat ja voivat aiheuttaa ääntä. >>> *Tämä ei ole vika.*

Uuni ei toimi.

- Sulake on viallinen tai palanut. >>> *Tarkista sulaketaulun sulakkeet. Vaihda sulake tai aktivoi se uudelleen tarvittaessa.*
- Laitetta ei ole kytketty (maadoitettuun) pistorasiaan. >>> *Tarkista pistokeliitäntä.*
- Jos näyttöön ei syty valoa, kun kytket lieden päälle. >>> *Kytke laite irti virtakatkaisijasta. Odota 20 sekuntia ja kytke takaisin.*



Jos et pysty korjaamaan ongelmaa noudatettuasi tämän osan ohjeita, ota yhteyttä valtuutettuun huoltoedustajaan tai jälleenmyyjään. Älä yritä korjata viallista laitetta itse.

Blomberg

Innebygd komfyr

Brukerhåndbok

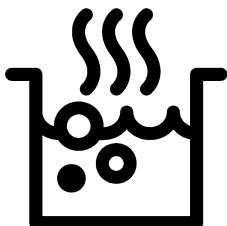

NO

Vennligst les denne bruksanvisningen først!

Kjære kunde,

Takk for at du har valgt et Blomberg-produkt. Vi håper at du oppnår optimale resultater med ditt produkt, som er produsert med høykvalitetsteknologi - den beste som finnes på markedet. Derfor bør du lese hele denne bruksanvisningen og alle andre tilhørende dokumenter nøye før du bruker produktet og beholde disse som en referanse for fremtidig bruk. Hvis du overlater produktet til andre, la da også bruksanvisningen følge med. Følg alle advarsler og informasjon i bruksanvisningen.

Husk at denne bruksanvisningen også gjelder for flere andre modeller. Forskjeller mellom modellene vil kunne oppdages i manualen.

Forklaring av symboler

Gjennom hele denne bruksanvisningen er det benyttet følgende symboler:

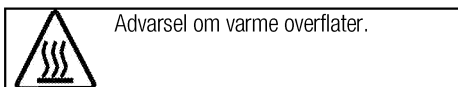
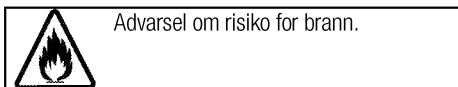
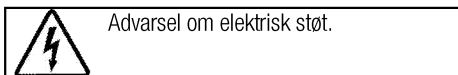
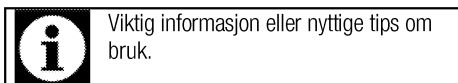

Arçelik A.Ş.
Karaağaç caddesi No:2-6
34445 Sütlüce/Istanbul/TURKEY
Made in TURKEY

1 Viktige instruksjoner og advarsler for sikkerhet og miljø 4

Generell sikkerhet.....	4
Elektrisk sikkerhet.....	4
Produktsikkerhet.....	5
Beregnet bruk.....	6
Sikkerhet for barn.....	6
Bortskaffing av det gamle produktet.....	7
Bortskaffing av emballasjen.....	7

2 Generell informasjon 8

Oversikt.....	8
Tekniske spesifikasjoner.....	8

3 Installasjon 9

Før installasjon.....	9
Installasjon og tilkobling.....	9
Framtidig transport.....	11

4 Forberedelser 12

Tips for energisparing.....	12
Første gangs bruk.....	12
Første rengjøring av produktet.....	12

5 Slik brukes komfyren 13

Generell informasjon om koking.....	13
Bruk av komfyren.....	13
Kontrollpanel.....	14

6 Vedlikehold og stell 20

Generell informasjon.....	20
Rengjøre komfyren.....	20

7 Feilsøking 21

1 Viktige instruksjoner og advarsler for sikkerhet og miljø

Denne delen inneholder sikkerhetsinstruksjoner som vil bidra til å beskytte mot fare for personskade eller skade på eiendom. Unnlater du å følge disse instruksjonene, vil enhver garanti anses som ugyldig.

Generell sikkerhet

- Dette apparatet kan brukes av barn fra 8 år og oppover og personer med reduserte fysiske, sensoriske eller mentale evner eller manglende erfaring og kunnskap, så langt de er under tilsyn eller har fått instruksjoner om bruk av apparatet på en sikker måte og forstår hvilke farer som er involvert.
Barn får ikke leke med apparatet. Rengjøring og vedlikehold skal ikke utføres av barn uten tilsyn.
- Apparatet skal ikke brukes av personer (inkludert barn) med reduserte fysiske, sensoriske eller mentale evner, evt. mangel på erfaring og kunnskap, med mindre disse personene er under tilsyn eller har fått veiledning i bruk av apparatet.
Barn skal ikke leke med produktet.
- Hvis produktet overleveres til noen andre for personlig bruk eller annenhånds bruk gis bruksanvisninger, produktetiketter

og andre øvrige dokumenter og deler.

- Installasjons- og reparasjonsprosedyrer må alltid utføres av autoriserte serviceverksted. Produsenten vil ikke kunne holdes ansvarlig for skader som følge av forsøk utført av uautoriserte personer, noe som også vil kunne gjøre garantien ugyldig. Les bruksanvisningen nøye før installasjon.
- Ikke bruk produktet hvis det er defekt eller har synlige skader.
- Kontroller at produktets funksjonsknopper er slått av etter hver gang produktet har vært i bruk.

Elektrisk sikkerhet

- Hvis produktet har en feil, bør det ikke brukes med mindre det er reparert av et autorisert verksted. Det er fare for elektrisk sjokk!
- Bare koble produktet til en jordet stikkontakt/linje med spenning og beskyttelse som spesifisert i "Tekniske spesifikasjoner". Få jordingsinstallasjonen utført av en kvalifisert elektriker mens produktet brukes med eller uten en transformer. Vårt selskap vil ikke kunne holdes ansvarlig for eventuelle problemer som oppstår

på grunn av at produktet ikke blir jordet i henhold til lokale forskrifter.

- Vask aldri produktet ved å spre eller helle vann på det! Det er fare for elektrisk sjokk!
- Produktet må være koblet fra under installasjon, vedlikehold, rengjøring og reparasjon.
- Hvis strømtilkoblingskabelen for produktet er skadet, må den skiftes ut av produsenten, dens autoriserte serviceagent eller liknende kvalifiserte personer for å unngå fare.
- Apparatet må installeres slik at det kan kobles helt fra nettverket. Frakoblingen må skje enten ved hjelp av et støpsel eller en bryter som er innebygd i den faste elektriske installasjonen, i tråd med byggeforskriftene.
- Alt arbeid på elektrisk utstyr og -systemer bør kun utføres av autoriserte og kvalifiserte personer.
- I tilfelle skade, slå av produktet og koble det fra strømforsyningen. For å gjøre dette, slå av sikringen hjemme.
- Sørg for at sikringsmerkingen er kompatibel med produktet.

Produktsikkerhet

- **ADVARSEL:** Apparatet og dets tilgjengelige deler blir varme under bruk. Forsiktighet bør tas

for å unngå å komme borti varmeelementer. Barn under 8 år skal holdes unna med mindre de er under kontinuerlig oppsyn.

- Bruk aldri produktet når din dømmekraft eller evne til koordinering er svekket pga. bruk av alkohol og/eller narkotika.
- Vær forsiktig når du bruker alkoholholdige drikker i dine retter. Alkohol fordampes ved høye temperaturer og kan forårsake brann, siden det kan antennes når det kommer i kontakt med varme overflater.
- Plasser ikke noe brennbart materiale i nærheten av produktet, ettersom sidene kan bli varme under bruk.
- Hold alle ventilasjonsåpninger fri for hindringer.
- Bruk ikke damprensere til å rengjøre apparatet, da dette kan føre til elektrisk støt.
- **ADVARSEL:** Matlaging uten oppsyn på en komfyr med fett eller olje kan være farlig og kan føre til brann. Prøv **ALDRI** å slukke en brann ved hjelp av vann, men slå av apparatet og dekk deretter til flammene f.eks med et lokk eller et brannteppe.
- **FORSIKTIG:** Hele matlagingsprosessen må overvåkes. En kort

matlagingsprosess må overvåkes kontinuerlig.

- ADVARSEL: Brannfare: La ikke gjenstander bli liggende lagret på overflatene der det foregår tilberedning av mat.
- ADVARSEL: Hvis overflaten er sprukket, skru av apparatet for å unngå fare for elektrisk støt.
- Dersom glasset på varmeplaten knuses: Slå øyeblikkelig av alle brennere og alle elektriske varmeelement, og isoler apparatet fra strømforsyningen. Ikke rør apparatets overflate. Ikke bruk apparatet.
- Apparatet er ikke beregnet på å være i drift ved hjelp av en tidsbryter eller separat fjernkontrollsystem.
- Damptrykk som bygges opp på grunn av fuktighet på kokeplaten overflate eller på bunnen av kasserollen kan føre til at kasserollen forflyttes. Sørg derfor for at ovns overflate og bunnene av kasserollene alltid er tørre.
- ADVARSEL: Bruk bare barnesikring som er designet av produsenten av komfyren, som produsenten av komfyren har angitt som egnet i bruksanvisningen eller barnesikring som er innebygget

på apparatet. Bruk av feil barnesikring kan føre til ulykker.

For produktets brannsikkerhet;

- Sørg for at støpselet passer inn i stikkkontakten, samt at det ikke forårsakes gnist.
- Ikke bruk noen skadet eller kuttet ledning eller skjøteledning, foruten originalkabelen.
- Sørg for at ikke det forekommer væske eller fuktighet på kontakten som er koblet til produktet.

Beregnet bruk

- Dette produktet er designet for hjemmebruk. Kommersiell bruk er ikke tillatt.
- FORSIKTIG: Dette apparatet er kun beregnet til matlagingsformål. Det må ikke brukes til andre formål, for eksempel romoppvarming."
- Produsenten skal ikke være ansvarlig for noen skader som forårsakes ved feil bruk eller håndtering.

Sikkerhet for barn

- ADVARSEL: Tilgjengelige deler kan bli varme under bruk. Små barn må holdes unna.
- Pakkematerialet kan være farlig for barn. Hold barn på avstand fra innpakningsmaterialene. Vennligst kast alle deler av innpakningen etter miljøforskriftene.

- Elektriske apparater er farlige for barn. Hold barn på avstand fra produktet når det er i bruk, og ikke la dem leke med produktet.
- Ikke plasser gjenstander over apparatet slik at barn kan forsøke å nå dem.

Bortskaffing av det gamle produktet

Samsvar med WEEE-direktivet og Deponering av avfallsproduktet:



Dette produktet er i samsvar med EU-direktivet som omhandler elektronisk og elektrisk utstyr (2012/19/EU).

Dette produktet har et klassifiseringsymbol for sortering av avfall elektrisk og elektronisk utstyr (WEEE).

Dette produktet er laget av høykvalitetsdeler og -materialer som kan gjenbrukes og resirkuleres. Produktet skal ikke kastes sammen med normalt husholdningsavfall og annet avfall på slutten av levetiden. Ta det med til et innsamlingspunkt for resirkulering av elektriske og elektroniske innretninger. Vennligst forhør deg med de lokale myndighetene for å få opplysninger om slike innsamlingssteder.

Samsvar med RoHS-direktivet:

Produktet du har kjøpt er i samsvar med EU-RoHS-direktivet (2011/65/EU). Det inneholder ingen farlige eller forbudte substanser som er angitt i direktivet.

Bortskaffing av emballasjen

- Innpakningsmaterialer er farlige for barn. Behold innpakningsmaterialene på et trygt sted utilgjengelig for barn. Pakkematerialer for produktet er produsert av resirkulerbare materialer. Kast dem på riktig måte og sorter i overensstemmelse med instruksjoner for resirkulering av avfall. Ikke kast dem sammen med normalt husholdningsavfall.

2 Generell informasjon

Oversikt

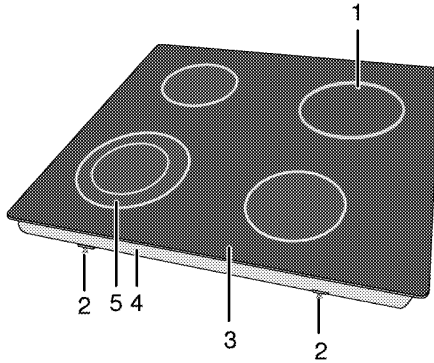

- | | | | |
|---|-----------------------|---|-----------------------|
| 1 | Enkeltkrets kokeplate | 4 | Basedeksel |
| 2 | Monteringsklemme | 5 | Dobbeltkrets kokesone |
| 3 | Brennerplate | | |

Tekniske spesifikasjoner

Spenning/frekvens	220-240 V~/380-415 V 2N ~ 50 Hz
Totalt energiforbruk	6700 W
Kabeltype/tverrsnitt	min.H05RR-F 5 x 1,5 mm ²
Eksterne mål (høyde/bredde/dybde)	55 mm/580 mm/510 mm
Installasjonsmål (bredde/dybde)	560 (+2) mm/490 (+2) mm
Brennere	
Venstre fremre	Dobbeltkrets kokesone
Mål	210/120 mm
Effekt	2200/750 W
Venstra bak	Enkeltkrets kokeplate
Mål	140 mm
Effekt	1200 W
Høyre bak	Enkeltkrets kokeplate
Mål	180 mm
Effekt	1800 W
Høyre fremre	Enkeltkrets kokeplate
Mål	160 mm
Effekt	1500 W



Tekniske spesifikasjoner kan endres uten varsel for å forbedre kvaliteten på produktet.



Figurer i denne veiledningen er skjematisk og kan derfor være litt forskjellige fra ditt produkt.



Verdiene som er oppgitt i merkingene på produktet eller i dokumentasjonen som medfølger er oppnådd i laboratoriemiljø ifølge relevante standarder. Avhengig av drifts- og miljøforhold for produktet, kan disse verdiene variere.

3 Installasjon

Produktet må installeres av en kvalifisert person i samsvar med gjeldende forskrifter. Ellers vil garantien gjøres ugyldig. Produsenten skal ikke holdes ansvarlig for skader som oppstår fra prosedyrer som utføres av uautoriserte personer, og dette kan gjøre garantien ugyldig.



Klargjøring av plassering og elektrisk installasjon av produktet er kundens ansvar.



FARE:

Produktet må installeres i overensstemmelse med de lokale gass- og/eller elektrisitetsforskriftene.



FARE:

Før installasjon, kontroller visuelt om produktet har noen defekter. Hvis dette er tilfelle, må det ikke installeres. Skadede produkter vil utgjøre potensielle farer for din sikkerhet.

Før installasjon

Komfyren er utformet til installasjon i en vanlig benk. En sikkerhetsavstand må overholdes mellom apparatet og kjøkkenveggene og møblene. Se figur (verdier i mm).

- Den kan også brukes frittstående. La det være en minimumsavstand på 750 mm over ovnens overflate.
- (*) Hvis det skal monteres en kjøkkenvifte over komfyren, se produsentens instruksjoner for installasjonshøyden (min. 650 mm).
- Fjern pakningsmaterialene og transportlåsene.
- Overflater, syntetiske laminater og klebemidler som brukes må være varmebestandige (minimum 100 °C).
- Benken må være innrettet og festet horisontalt.
- Kutt åpningen for komfyren i arbeidsbenken etter installasjonsmålene.

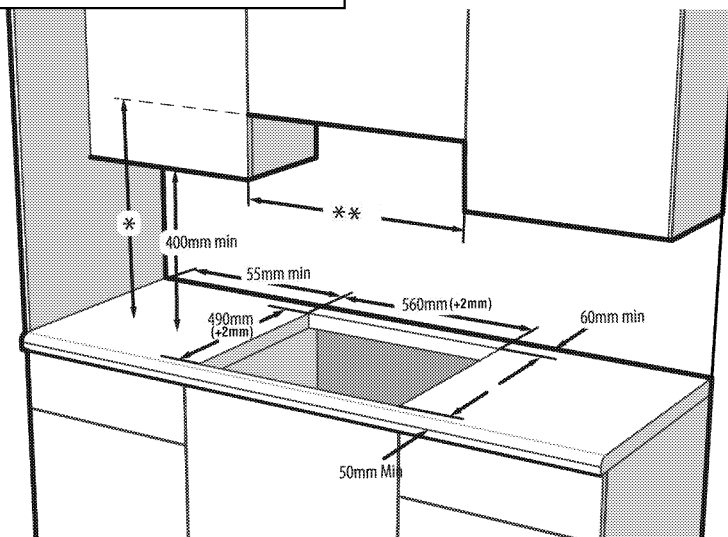

- * Minimumshøyde til ventilator skal være anbefalt avstand i ventilatorens bruksanvisning
- ** Minimumsavstanden mellom kabinettet må være lik bredden på kokeplaten

Installasjon og tilkobling

- Produktet kan kun installeres og tilkobles i overensstemmelse med aktuelle installasjonsforskrifter.



Ikke installer komfyren på steder med skarpe kanter eller hjørner. Det er fare for knusing av glasskeramikcoverflaten!

Elektrisk tilkobling

Koble produktet til et jordnet uttak som beskyttet av en minikretsbytter med riktig kapasitet, som oppgitt i tabellen «Tekniske spesifikasjoner». Få jordingsinstallasjonen utført av en kvalifisert elektriker, mens produktet brukes med eller uten en transformator.

Selskapet vårt vil ikke være ansvarlig for noen skader som oppstår hvis produktet brukes uten en jordingsinstallasjon, i overensstemmelse med lokale forskrifter.

FARE:

 Produktet kan kun tilkobles strømforsyningen av autoriserte, kvalifiserte personer. Produktets garantiperiode starter kun etter riktig installasjon. Produsenten skal ikke holdes ansvarlig for skader som oppstår fra prosedyrer som utføres av uautoriserte personer.

FARE:

 Strømledningen må ikke klemmes, bøyes eller fastklemmes eller komme i kontakt med varme deler av apparatet. En ødelagt strømledning skal skiftes ut av en kvalifisert elektriker. Ellers er det fare for elektrisk sjokk, kortslutning eller brann!

- Tilkoblingen skal være i overensstemmelse med nasjonale forskrifter.
- Strømforsyningsdata må tilsvare data som er spesifisert på typeskiltet på enheten. Typeskiltet befinner seg på baksiden av produktet.
- Strømledningen på produktet må stemme overens med verdiene i tabellen over de tekniske spesifikasjonene.

FARE:

 Før arbeidet påbegynnes på den elektriske installasjonen, koble produktet fra strømmettet. Det er fare for elektrisk sjokk!

Koble til strømledningen

i Kablingen skal utføres i henhold til nasjonale og lokale forskrifter, og det skal brukes et støpsele / en stikkontakt som er korrekt for ovenn. Hvis produktets spenningsgrenser er utenfor grensene til støpselets og stikkontaktens spenningsgrenser, må produktet først kobles til gjennom en fast elektrisk installasjon uten bruk av støpsele/stikkontakt.

1. Hvis det ikke er mulig å koble fra alle poler i forsyningsstrømmen, må en frakoblingsenheten med minst 3 mm kontaktklaring (sikringer, linjesikkerhetsbrytere, kontakter) kobles til, og alle polene på denne frakoblingsenheten må være tilgrensende (ikke over) til produktet i overensstemmelse med IEE-direktiver. Hvis denne instruksjonen ikke overholdes kan det resultere i driftsproblemer og produktgarantien kan bli ugyldig.

Ekstra beskyttelse fra en kretsbytter for reststrøm anbefales.

Hvis kabelen leveres med produktet:

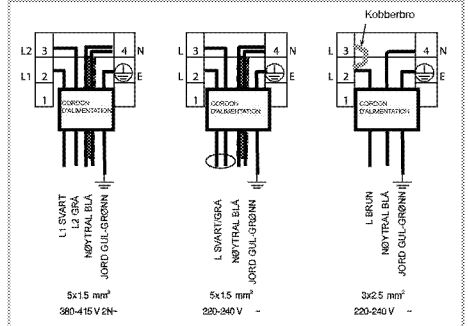

2. For enkeltfasetilkobling koble til ledningene slik som vist nedenfor:

- Brun/svart leder = L (fase)
- Blå/grå leder = N (nøytral)
- Grønn/gul leder = (E) (jord)

» Eller:

- Grå/svart leder = L (fase)
- Blå/brun leder = N (nøytral)
- Grønn/gul leder = (E) (jord)

3. For dobbeltfasetilkobling koble til ledningene slik som vist nedenfor:

- Brun leder = L1 (fase 1)
- Svart kabel = L2 (fase 2)
- Blå/grå leder = N (nøytral)
- Grønn/gul leder = (E) (jord)

» Eller:

- Svart kabel = L1 (fase 1)
- Grå leder = L2 (fase 2)
- Blå/Brun leder = N (nøytral)
- Grønn/gul leder = (E) (jord)

Installere produktet

1. Vend komfyren oppned, plasser den på en flat overflate.
2. Når du monterer platetoppen, må du sette på pakningen som ble levert i emballasjen, rundt platetoppen som vist på bildet nedenfor, slik at den går 1 til 2 mm innover fra glassets ytre kant.

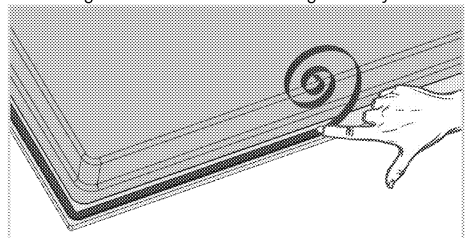

3. Fest monteringsfjærene og skru de inn i hulene nederst på boksen, som vist på tegningen.

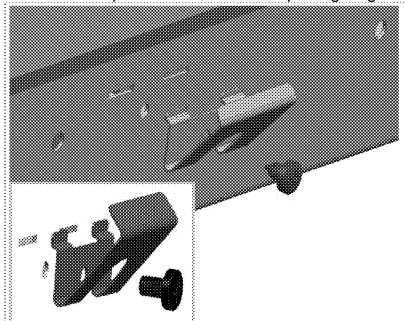

i For enkelte modeller kan det hende at produktet leveres med monteringsfjærene ferdig montert.

i Antall monteringsfjærer på produktet varierer avhengig av produktmodell.

4. Plasser komfyren på benken og innjuster den.
5. Når koketoppen er plassert på benkeplaten, festes den enkelt med klemmene. Hvis benkens mål ikke passer, kan to monteringsskrue feste på forsiden av produktet, som vist på bildet.

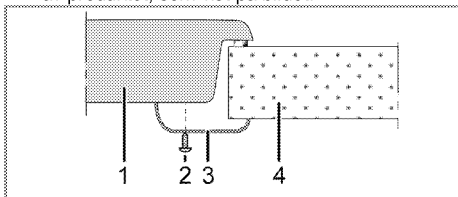

- 1 Komfyr
- 2 Skruer
- 3 Installasjonsklemme
- 4 Benk

i Ved installering av komfyren på et skap må en hylle installeres for å kunne separere skapet fra komfyren, slik som illustrert i figuren ovenfor. Dette er ikke nødvendig hvis du installerer på en innebygd ovn.

For eksempel hvis det er mulig å berøre bunnen av produktet siden det er installert på en skuff, må denne delen dekkes til med en treplate.

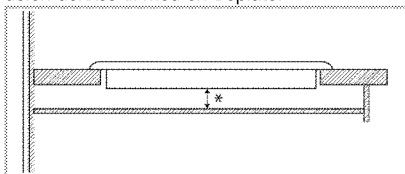

* min. 15 mm

Sett bakfra (tilkoblingshull)

i Plasseringen av tilkoblingshullene som vises i figuren nedenfor, er skjematisk og kan variere avhengig av produktmodellen. Fest dem i samsvar med tilkoblingshullene på ditt produkt.

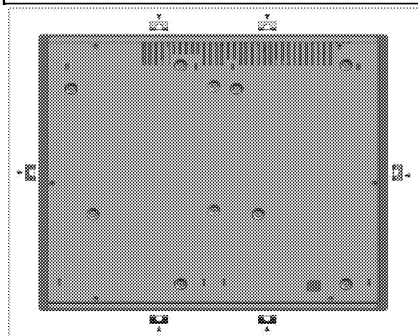

FARE:
Det er ikke noen god praksis når det gjelder sikkerheten å foreta tilkoblinger til andre hull, da det kan skade gass- og strømsystemet.

FARE:
Koketoppen inneholder komponenter som drives med gass og elektrisitet. Derfor skal koketoppen kun festes til benken via festehullene, og kun ved bruk av de medfølgende festeordningene og skruene og kun slik det er beskrevet i håndboken. Manglende overholdelse av dette kan utgjøre en fare for liv og eiendom.

i Antall monteringsfjærer på produktet varierer avhengig av produktmodell.

Siste kontroll

1. Bruke produktet.
2. Kontroller funksjonene.

Framtidig transport

- Oppbevar apparatets opprinnelige eske og transporter apparatet i denne. Følg reitledningen som er trykt på kartongen. Hvis du ikke har den originale esken, pakk produktet i bobleplast eller tykk papp og tape godt.

i Kontroller det generelle utseendet til produktet for skader som kan ha oppstått under transport.

4 Forberedelser

Tips for energisparing

Følgende informasjon vil hjelpe deg til å bruke apparatet på en økologisk måte og spare energi:

- Tin opp de frosne måltidene før de tilberedes.
- Bruk kokekar/panner med lokk ved matlaging. Energiforbruket kan øke 4 ganger hvis det ikke er noe deksel.
- Velg brenneren som er egnet for dimensjonen av bunnen på gryten som skal brukes. Velg alltid riktig grytestørrelse for rettene. Større gryter trenger mer energi.
- Vær oppmerksom på at du må bruke gryter med flat bunn når du tilbereder mat på elektriske koketopper. Gryter med tykk bunn gir bedre varmeledning. Du kan oppnå energibesparelse på opptil 1/3.
- Kar og gryter må være compatible med kokesonene. Bunnen på karet/gryten må ikke være mindre enn platen.

- Sørg for at kokesonene og grytebunnene holdes rene. Smuss reduserer varmeledningen mellom varmesonen og grytebunnen.
- For koking over lengre tid, slå av kokesonen 5 eller 10 minutter før slutten på koketiden. Du kan oppnå energibesparelser på opptil 20 % ved å bruke restvarme.

Første gangs bruk

Første rengjøring av produktet



Overflaten kan skades av rengjøringsmidler eller rengjøringsmaterialer.

Ikke bruk aggressive rengjøringsmidler, rengjøringspulver/kremer eller skarpe gjenstander under rengjøring.

1. Fjern alle pakningsmaterialer.
2. Tørk av overflatene på produktet med en fuktig klut eller svamp, og tørk med en klut.

5 Slik brukes komfyren

Generell informasjon om koking



Fyll aldri kokekaret mer enn en tredjedel full av olje. Ikke forlat komfyren uten tilsyn når du varmer opp olje. Overopphetet olje utgjør brannfare. **Gjør aldri forsøk på å slukke en mulig brann med vann!** Hvis olje begynner å brenne, dekk den til med et brannteppe eller en fuktig klut. Slå av komfyren hvis det er trygt å gjøre dette, og ring brannvesenet.

- Før du steker mat, skal den alltid tørkes godt og plasseres i varm olje. Frossen mat skal tines helt før steking.
- Ikke dekk til kokekaret du bruker når du varmer opp olje.
- Plasser pannene og karene på en måte slik at håndtakene ikke er over komfyren for å forhindre oppvarmingen av håndtakene. Ikke plasser ubalanserte kar og kar som lett velter på komfyren.
- Ikke plasser tomme kar og panner på kokesoner som er påslått. De kan bli skadet.
- Hvis du slår på en kokesone uten en kasserolle eller panne på den, vil dette forårsake skade på produktet. Slå av kokesonene etter at matlagingen er fullført.
- Etter som overflaten på produktet kan være varm, ikke plasser plast- og aluminiumkar på det. Rengjør alle slike smeltede materialer på overflaten umiddelbart. Slike kasseroller skal ikke brukes til å beholde maten, heller.
- Bruk kun flatbunnede panner eller kokekar.
- Tilsett passende mengde mat i panner og kar. Dermed trenger du ikke å gjøre noen unødvendig rengjøring ved å forhindre att rettene koker over. Ikke legg lokk fra kar eller panner på kokesonene. Plasser pannene på en slik måte at de sentreres på kokesonen. Når du vil flytte pannen til en annen kokesone, løft den og plasser den på kokesonen du ønsker i stedet for å skyve den.

Tips for glasskeramikkomfyrer

- Keramiske glassflater er svært motstandsdyktige mot varme og påvirkes ikke av store temperaturforskjeller.

- Ikke bruk glasskeramikcoverflaten til oppbevaring av gjenstander eller som skjæreoverflate.
- Bruk kun kokekar og panner med maskinbehandlet bunn. Skarpe kanter forårsaker riper på overflaten.
- Ikke bruk kokekar og panner i aluminium. Aluminium skader glasskeramikcoverflaten.

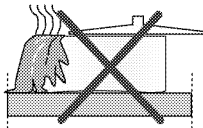

Søl kan skade den glasskeramiske overflaten og kan forårsake brann.

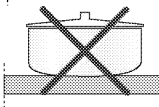

Ikke bruk kokekar med konkav eller konveks bunn.

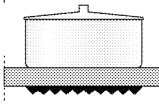

Bruk kun kokekar og panner med flat bunn. Disse sikrer en enklere varmeoverføring. Hvis diameteren på kokekaret er for liten, sløser du med energien.

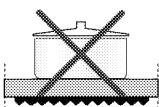

Bruk av komfyren

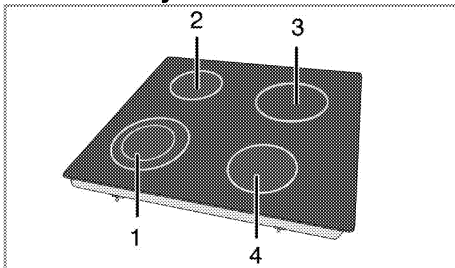

- 1 Dobbelkrets kokesone 21-23/12-14 cm
- 2 Enkeltkrets kokeplate 14 -16 cm
- 3 Enkeltkrets kokeplate 18-20 cm
- 4 Enkeltkrets kokeplate 16-18 cm er liste for anbefalt diameter på kjelene som skal brukes med de tilhørende brennerne.



FARE:

Ikke la noen gjenstander falle ned på komfyren. Selv små gjenstander (f.eks. saltbøsse) kan skade komfyren. Ikke bruk komfyrer med sprekk. Vann kan lekke inn i sprekken og forårsake kortslutning. I tilfelle skade på overflaten (f.eks. synlige sprekker), slå av produktet umiddelbart for å minimalisere faren for elektrisk støt.



Hurtigoppvarmende, glasskeramiske komfyrer sender ut et skarpt lys når de slås på. Ikke se rett inn i det kraftige lyset.

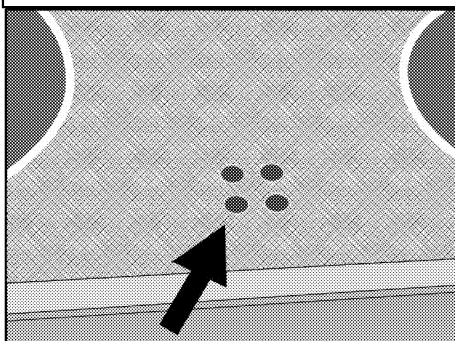





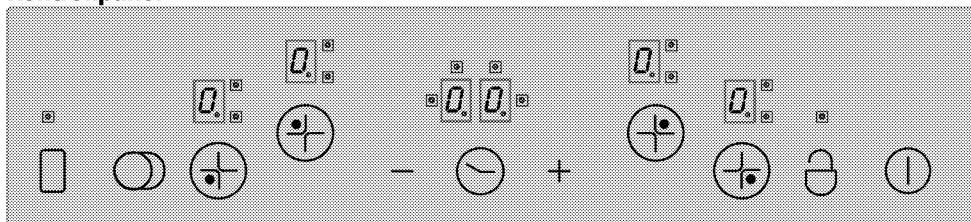





Den glasskeramiske komfyren er utstyrt med en driftslampe og en varsellampe for varmesone. Varsellampen for varmesonen indikerer statusen til den aktive varmesonen og forblir tent etter at platen er avslått. Når temperaturen på platen kjøles ned til et nivå der den kan berøres med en hånd, slår varsellampen seg av. Flimring av varsellampen for varm sone er ikke en feil.

Kontrollpanel



Spesifikasjoner

-  Hovedtast – PÅ/AV-tast
-  Tastelås
-  Temperaturinnstilling/Økende timer
-  Temperaturinnstilling/Synkende timer
-  ** Doble/tredobbelte kokesonevalgast
-  * Aktiver/deaktiver timer
-  ** Aktiver/deaktiver kokesone
-  Velgerkontroller for kokesone
- 
- 
- 



Kokesonedisplay (temperaturinnstilling 0 ... 9)



Dobbel/tredobbel kokesone, drifts-LED (kokesonedisplay)



* Timerdisplay (det finnes 4 LED-er for 4 ulike kokesoner)



Denne enheten kontrolleres over berøringskontrollenheten. Hver operasjon du foretar med berøringskontrollen vil bekreftes av et hørbart signal hvis berøringskontrollenheten er utstyrt med en timer.



Hold alltid betjeningspanelene rene og tørre. Fuktighet og smuss kan forårsake problemer for funksjoner.

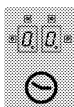

(*) Hvis komfyren din er utstyrt med en timer.

** Hvis komfyren din er utstyrt med disse funksjonene



I modeller med en klokke

Grafikk og figurer er kun for informasjonsformål.
Faktisk utseende eller funksjoner kan variere.

Slå på komfyren

Berør "⏻"-tasten på kontrollpanelet i 1 sekund. Kokesonedisplayet tennes. Platen er klar for bruk nå. Du kan velge ulike kokesoner innen de neste 10

Velge kokesonen

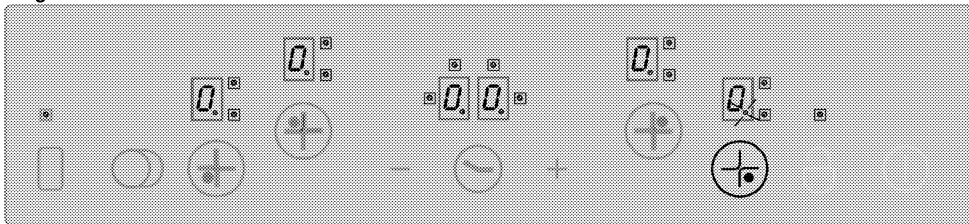

1. Slå på komfyren.
2. Berør en av kokesonevalgknappene for å slå på ønsket kokesone. Etter å ha valgt kokesonen til komfyren, vil "0." vil desimalpunktet blinke på det relevante kokesonedisplayet.

Hvis det ikke utføres noen drift innen 10 sekunder, vil komfyren automatisk gå tilbake til standbymodus.

3. Berør "+"- eller "-"-tastene for å stille temperaturnivået til en verdi mellom "1" og "9" eller mellom "9" og "1".

"+" og "-" er utstyrt med repetisjonsfunksjon. Hvis du berører noen av disse tastene i lang tid, vil temperaturnivået fortsette å økes eller reduseres hvert 0,4 sekunder.

Hvis du begynner med "+"-tasten, vises "1" på displayet. Hvis du begynner med "-"-tasten, vil displayet vise innstillingsverdien (f.eks. halvt sekund "A" og halvt sekund "9"). Dette indikerer at boosterfunksjonen er aktivert.

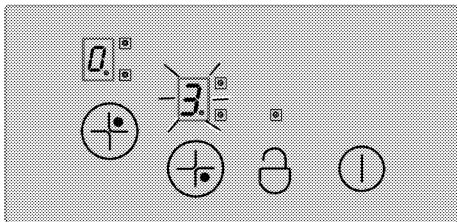

sekundene. Andre kontroller kan ikke fungere når hovedtasten "⏻" brukes.

"0." og alle de relevante desimalpunktene vil blinke i alle kokesonedisplayer.

Hvis det ikke utføres noen drift innen 10 sekunder, vil komfyren automatisk gå tilbake til standbymodus.

Hvis du trykker hovedtasten "⏻" i mer enn 2 sekunder, vil komfyren slås av og gå tilbake til standbymodus.

Booster

Denne funksjonen forenkler matlagingen. Når boosterfunksjonen er aktivert, vil steking brukes ved maksimal effekt i en viss tidsperiode (se tabell -1). Boostertiden avgjøres av valgt temperaturnivå. Dette indikeres med en "A", og den innstilte temperaturnivået som blinker vekselvis på kokesonedisplayet (dvs. halvt sekund "A", halvt sekund "9"). Når boostertiden er over, vil effekten på kokesonen reduseres, og temperaturnivået vil vises kontinuerlig.

Alle kokesoner er utstyrt med boosterfunksjon.

Aktivere boosterfunksjonen:

1. Slå på komfyren.
2. Velg ønsket kokesone ved å berøre kokesonevalgknappen.
3. Bruk "-"-tasten for å stille inn kokesonetemperaturen på "9". Når temperaturinnstillingen er foretatt, vil "9" og "A" vises vekselvis på displayet. Dette indikerer at temperaturnivået er stillt på "9" og at boosterfunksjonen er aktivert.
4. Bruk deretter "-"-tasten innen 10 sekunder for å velge den temperaturinnstillingen du ønsker skal aktiveres for resten av stekeprosessen etter at boostertiden er over. Bruk "+"- eller "-"-tasten for å stille inn kokesonen til en verdi mellom "1" og "9" (nivå 6 er valgt i eksemplet).

5. "A" og "6" vises vekselvis på displayet i løpet av boosterfunksjonen (på slutten av boosterperioden vil "6" vises kontinuerlig).

Slå av boosterfunksjonen:

- Berør "—" -tasten inntil temperaturnivået reduseres "0" for å deaktivere boosterfunksjonen tidligere.
- Hvis "9" velges som temperaturnivå som skal aktiveres etter boosterperioden og inget annet lavere nivå velges, vil blinkingen av skjermen opphøre på 10 sekunder. Boosterer er nå deaktivert.

Slå av komfyren.

Hvis du trykker hovedtasten "⏻" i mer enn 2 sekunder, vil komfyren slås av og gå tilbake til standbymodus.

Hvis det er restvarme tilgjengelig når komfyren slås av, vil dette indikeres med et "H" -symbol som vises kontinuerlig på relevant kokesonedisplay.

Slå av kokesonene individuelt:

En kokeseone kan slås av på 3 ulike måter:

1. Ved å berøre "+" og "-" samtidig.
2. Ved å redusere temperaturnivået til "0" med "-" -tasten.
3. Ved bruk av timerfunksjonen (hvis noen) for den relevante kokesonene.

1. Ved å berøre "+" og "-" samtidig.

Velg ønsket kokeseone med kokeseonevalgtasten "⊕".

Desimalpunktet vises på "0." kokesonedisplayet.

Berør tastene "+" og "-" samtidig for å slå av kokesonene.

2. Ved å redusere temperaturnivået på ønsket kokeseone til "0" med "-" -tasten.

Videre kan kokesonene også slås av ved å redusere temperaturnivået til "0".

3. Bruke timerfunksjonen (hvis noen) for den relevante kokesonene

Når tiden er over, vil timeren slå av kokesonene som er tilordnet. "0" og "00" vil vises på alle displayer.

Doble/tredoble kokesoner og LED-ene som er tilknyttet timeren, vil deaktiveres.

Videre, når tiden er over, vil en hørbar alarm lyde.

Berør en tast på berøringskontrollpanelet for å slå av den hørbare alarmen.

Slå på doble/tredoble kokesoner**

Slå på den doble kokesonene:

Velg ønsket kokeseone, utstyrt med dobbelt sone.

Desimalpunktet på relevant kokeseone må begynne å blinke.

Still temperaturnivået til en verdi mellom **1 og 9** og berør "0" -tasten for å aktivere den doble sonen på kokesonene.

"E" LED-en til relevant sone vil også blinke

kontinuerlig. "0" Status på den doble kokesonene vil endres når du berører tasten andre gang: Den doble kokesonene vil bytte mellom på og av.

Utvidelsessonen vil kun aktiveres hvis hovedsonen på kokesonene er stillt på et temperaturnivå mellom "1" og "9".

Slå på den tredoble kokesonene:

Velg ønsket kokeseone, utstyrt med tredobbelt sone.

Desimalpunktet på relevant kokeseone må begynne å blinke. Still temperaturnivået til en verdi mellom **1 og 9** og berør "0" -tasten for å aktivere den doble sonen på kokesonene.

"E" LED-en for den relevante doble sonen vil også tennes kontinuerlig. Hvis du berører "0" -tasten på nytt, blinker "E" LED-en for tredoblet sone, og den tredoble sonen aktiveres.

Når du berører "0" -tasten på nytt, vil den tredoble sonen slås av igjen. Operasjonen over vil alltid endre statusen til de doble/tredoble kokesonene.

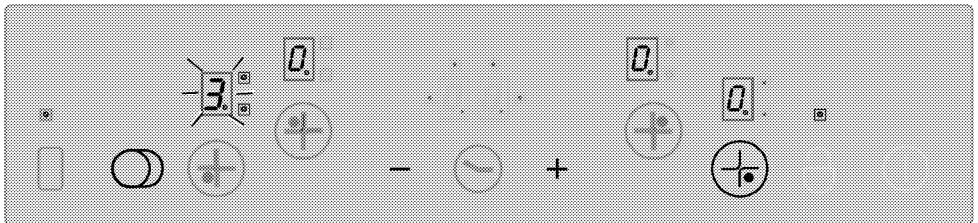

Aktiverer de doble og tredoble sonene ved å berøre "0" -tasten på valgt kokeseone.

Tastelås ** (på modeller med klokke)

Berør tasten "⏻" i mer enn 2 sekunder for å låse berøringskontrollen. Operasjonen bekreftes med et

hørbart signal. Deretter vil "Ⓢ" LED-en blinke, og alle kokesonene vil låses.

Kokesonene kan kun låses i bruksmodus. Hvis kokesonene er låst: Kun hovedtasten "Ⓢ" kan brukes.

"Ⓢ" LED-en vil blinke og indikere en tastelåsmodul.

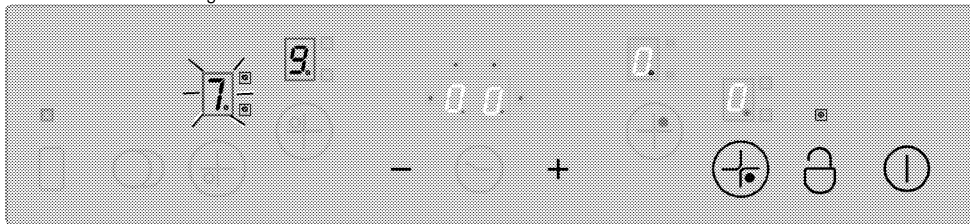

"Ⓢ" -tasten vil gjøre at du kan låse eller låse opp berøringskontrollen i bruksmodus.

Berør "Ⓢ"-tasten i 2 sekunder for å låse opp kokesonene. Operasjonen bekreftes med et hørbart signal.

Deretter slukker "Ⓢ" LED-en. Nå er berøringpanelet låst opp og kan brukes på normal måte.

Barnelås

Du kan beskytte komfyren mot utilsiktet betjening for å forhindre at barn slår på kokesonene.

Barnelåsfunksjonen består av noen komplekse trinn for å låse berøringskontrollenheten. Barnelås kan kun aktiveres og deaktiveres i standbymodus.

Låse modulen:

1. Berør hovedtasten "Ⓢ" for å slå på komfyren.
2. Berør tastene "+" og "-" samtidig i minst 2 sekunder.
3. Berør deretter "+"-tasten på nytt.

» Barnelåsfunksjonen er aktivert og "L" vises på alle kokesonedisplayer.

Deaktivere barnelåsen:

Du kan deaktivere barnelåsen som du har aktivert den.

1. Berør hovedtasten "Ⓢ" for å slå på komfyren.
2. Berør tastene "+" og "-" samtidig i minst 2 sekunder.
3. Berør deretter "-"-tasten på nytt.

» "L" vises på alle kokesonedisplayer så lenge barnelåsen er aktivert. "L" vil forsvinne når låsen deaktiveres.

Timerfunksjon *

Denne funksjonen gjør matlagingen enklere for deg. Du trenger ikke å ha tilsyn med komfyren kontinuerlig i løpet av kokeprosessen, og kokesonen vil slås av automatisk på slutten av tiden du har valgt.

Hvis du slår av komfyren mens tastene er låst, vil tastelåsen være aktivert neste gang du slår på komfyren igjen. Tastelåsen må være deaktivert for at du skal være i stand til å betjene komfyren.

Timeren gir følgende funksjoner: Berøringskontrollen kan kommandere til maks. 4 kokesonetimere en alarmkokerimer som er tilordnet samtidig. Alle timere kan kun benyttes i bruksmodus.

Timer som en alarm

Alarmtimeren virker uavhengig fra andre kokesoner. Så det spiller ingen rolle om en kokesone er valgt eller ikke.

1. Berør "Ⓢ"-tasten for å aktivere alarmtimeren. "00" og "Ⓢ" vil vises på timerdisplayet, og en prikk vil komme til syne nederst til høyre. Dermed aktiveres alarmtimeren.
2. Still så ønsket tid ved berøring av tastene "+" og "-".
3. Timeren vil starte nedtellingen etter at du har foretatt tidsinnstillingen.

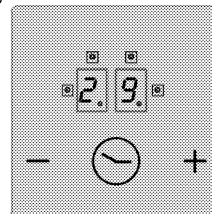
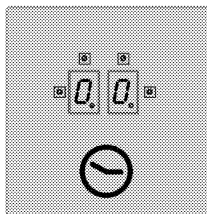

» Når tiden er over, vil en hørbar alarm lyde. Berør en tast på berøringskontrollpanelet for å slå av den hørbare alarmen.

Kokesonetimer:

Kokesonetimerne kan kun stilles inn for de kokesonene som er aktiverte.

1. Slå først på komfyren og aktiver deretter ønsket kokesone. (kokesonen må stilles på en verdi mellom 1 og 9)
2. Som i alarmtimeren, aktiver kokesonetimeren ved å berøre "Ⓢ"-tasten. "00" og "Ⓢ" vil vises på timerdisplayet, og en prikk vil komme til syne

nederst til høyre. Dermed aktiveres kokesonetimeren.

3. Du må berøre "☉"-tasten enda en gang for å aktivere kokesonetimeren. Nå kan du tilordne timeren.
4. Still ønsket tid ved berøring av tastene "+" og "—".

For å stille inn komfyrtimerne:

1. Etter aktivering av den første kokesonetimeren berør tasten "☉" på nytt. Kontrollen roterer i klokkeretning til neste aktive kokesonen som er tilordnet timeren. Tilordningsforslag vises med en blinkende "☉" LED.
2. Still ønsket tid ved berøring av tastene "+" og "—".
3. Timer som er aktivert for kokesonen som ble stilt inn først indikerers med en kontinuerlig blinkende "☉" LED.
 - Flere timerer kan tilordnes for andre aktive kokesoner ved å berøre "☉"-tasten på nytt.
 - Etter 10 sekunder går timerdisplayet tilbake til timeren som vil utløpe først.

- "☉" LED-er som lyser kontinuerlig på timerdisplayet, indikerer timeren som aktuelt telles ned.
- Du kan vise verdiene som er stilt inn for kokesonetimerne og eggetimeren ved å endre posisjon på "☉"-tasten. En blinkende "☉" LED foran til høyre viser alltid en oppgave. Hvis ingen LED blinker, vises verdien for eggetimeren på timerskjermen.

Deaktivere timerne:

Først må du vise timeren ved å endre posisjon på "☉"-tasten inntil timeren vises. Denne verdien kan senere avbrytes på 2 ulike måter:

- Ved å redusere verdien trinn for trinn til "00" ved å berøre "—" -tasten.
- Ved å berøre "+" og "—" samtidig i et halvt sekund inntil "00" vises på timerdisplayet.

Når tiden er over, vil en hørbar alarm lyde. Berør en tast på berøringskontrollpanelet for å slå av den hørbare alarmen.

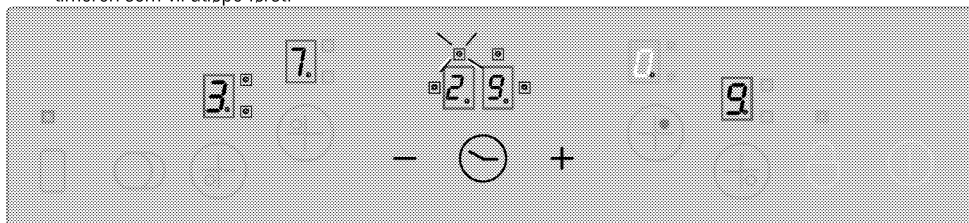

Vis den resterende tidsverdien på kokesonetimer 3 (indikator-LED blinker) til timerdisplayet (indikator-LED-er for aktive timerer på kokesonen 1 og 4 vil faktisk ikke være synlig på timerdisplayet).

Varmebevaringsfunksjon (hvis noen)

Varmebevaringsfunksjonen på kokesonen hjelper til med å holde maten varm ved å velge et ekstra temperaturnivå mellom 0 og 1. Berør "☐"-tasten for å aktivere varmebevaringsfunksjonen.

Da blinker "☐" LED-en. Berør "☐"-tasten på nytt for å deaktivere kokesonen.

Driftstidsbegrensninger

Komfyrkontrollen er utstyrt med en driftstidsgrense. Hvis én eller flere kokesoner ved uhell ikke slås av, vil kokesonene deaktiveres automatisk etter en bestemt tid. (Se tabell -1.) Driftstidsgrensen avhenger av valgt temperaturinnstilling. Hvis det er tilordnet timer for kokesonen, vises "00" på timerdisplayet i 10 sekunder (10 sekunder senere slås restvarmeindikatoren på). Deretter slås timerdisplayet av.

Etter deaktivering av kokesonen automatisk som beskrevet ovenfor, blir den funksjonsdyktig igjen, og maksimal driftstid vises for denne temperaturinnstillingen.

Tabell 1: Temperaturinnstillingsparametere, syklustid 47,0 sekunder

Temperaturinnstilling	AV-tid - sekunder	PÅ-tid - sekunder	Driftstidsgrense - timer	Boostertid - sekunder
0	0	0	0	-
1	45,6	1,4	6	60
2	43,6	3,4	6	180
3	41,3	5,7	5	288

4	38,4	8,6	5	390
5	35,9	11,1	4	510
6	33,1	13,9	1,5	150
7	26,2	20,8	1,5	210
8	19,2	27,8	1,5	270
9	0	47,0	1,5	-

Restvarmefunksjoner

Føe en deaktivert kokesone med overflatetemperatur på over 60 °C eller med display som indikerer en verdi

over 60 °C, vises et "H"-symbol (restvarme) på displayet. Når restvarmen faller under 60 °C, vises "0" på displayet.

Når strømmen kommer tilbake etter et strømbrudd, og hvis restvarmen på relevant kokesone var over 60 °C før bruddet, blinker restvarmedisplayet. Displayet vil blinke inntil maks. restvarmetid har utløpt eller kokesonen velges og aktiveres.

Sensorkalibrering og feilmeldinger

Når strømforsyningen finnes, utfører komfyrkontrollsystemet kalibrering, avhengig av sensoren, glasset og omgivelsesforholdene. Ikke dekk til glassdelen av sensoren med noe i løpet av kalibreringen. Komfyrkontrollsystemet skal heller ikke eksponeres for sterke lyskilder, slik som sollys, sterke halogenlamper osv.

Tabell-2: Feilkoder og feilkilder

Årsak til feilen	Display
Omgivelseslys for sterkt	F1
Fluorescerende lampe	F2
Sensor tildekket med lys gjenstand	F3
Omgivelseslys for sterkt	F4

Prøveapplikasjon:

Etter lysforhold vil det være mulig med glatt kalibrering:

Belysning ved en lyspære uten reflektor (100 W, matt) 70 cm ovenfor glasskeramikkomfyren. Etter vellykket kalibrering garanteres det at komfyren vil operere som tilsiktet selv ved sterk belysning, slik som en halogenspot med reflektor (50 W).

I tilfelle feil gjentas kalibreringen inntil omgivelsesforholdene tillater vellykket kalibrering.

Komfyrkontrollsystemet kan kun brukes når kalibreringen av alle sensorene er vellykket.

Du må fjerne alle gjenstander fra komfyren under kalibrering. Videre skal det omgivende lyset ikke være for sterkt under kalibreringen. Hvis en av melidngene F1, F2 eller F4 vises, må brukeren slå av alle lyskilder eller lukke vinduet under kalibreringsprosessen ved første tilkobling til forsyningsstrømmen. Når kalibreringen fullføres vellykket, kan kontrollsystemet tolerere sterkt omgivelseslys.

Komfyrkontrollsystemet tilpasser og rekalibrerer seg selv etter endringene i omgivelsesforholdene mens det er i bruk.



Berøringskontrollen har en sensor som beskytter mot overoppheting. Relevant kokesone vil deaktiveres som reaksjon på denne sensoren. For å få mer informasjon om feilmeldingene se tabellen.

Hvis testen aktiveres flere ganger (i mer enn 10 sekunder), deaktiveres hele kontrollsystemet og det høres et lydsignal.

6 Vedlikehold og stell

Generell informasjon

Levetiden på produktet blir lengre og problemer som oppstår hyppig, reduseres hvis det rengjøres ved regelmessige intervaller.

**FARE:**

Koble produktet fra strømforsyningen før start av vedlikehold og rengjøring.
Det er fare for elektrisk sjokk!

**FARE:**

La produktet kjøles ned før rengjøring.
Varme overflater kan forårsake forbrenninger!

- Rengjør produktet grundig etter hver gangs bruk. På denne måten er det lettere å fjerne kokerester, og dermed unngås det at de brenner fast neste gang produktet brukes.
- Ingen spesielle rengjøringsmidler er nødvendige for å rengjøre produktet. Bruk varmt vann med flytende vaskemiddel, en myk klut eller svamp til å rengjøre produktet og tørke det med en tørr klut.
- Sikre alltid at overflødig væske tørkes godt av etter rengjøring og at alt søl tørkes opp umiddelbart.
- Ikke bruk rengjøringsmidler som inneholder syre eller klorid til å rengjøre overflatene i rustfritt stål eller inox, samt håndtaket. Bruk en myk klut med et flytende rengjøringsmiddel (ikke skurende) til å tørke rent på disse delene, pass på å tørke i én retning.



Overflaten kan skades av rengjøringsmidler eller rengjøringsmaterialer.

Ikke bruk aggressive rengjøringsmidler, rengjøringspulver/kremer eller skarpe gjenstander under rengjøring.



Ikke bruk damprengjøringsmaskiner til å rengjøre apparatet, da dette kan føre til elektrisk støt.

Rengjøre komfyren

Glasskeramiske overflater

Tørk av glasskeramikcoverflaten ved bruk av et klut fuktet i kaldt vann, slik at det ikke etterlates noe rengjøringsmiddel på den. Tørk av med en myk og tørr klut. Rester kan forårsake skade på glasskeramikcoverflaten når du bruker komfyren neste gang.

Tørkede rester på glasskeramikcoverflaten skal under ingen omstendigheter skrapes av med krokblader, ståluull eller lignende redskaper.

Fjern kalsiumflekker (gule flekker) med en liten mengde kalkfjerner, slik som eddik eller sitronjuice. Du kan også bruke passende kommersielt tilgjengelige produkter.

Hvis overflaten er svært tilsmusset, påfør rengjøringsmiddel på en svamp og vent inntil det er godt absorbert. Rengjør deretter overflaten på komfyren med en fuktig klut.



Sukkerbaserte matvarer som for eksempel tykk krem og saft må rengjøres umiddelbart uten å vente til overflaten nedkjøles. Ellers kan glasskeramikcoverflaten skades permanent.

Det kan oppstå noe bleking av beleggene eller andre overflater med tiden. Dette vil ikke påvirke driften til produktet.

Fargebleking og flekker på glasskeramikcoverflaten er en normal tilstand, ikke en defekt.

7 Feilsøking

Produktet avgir metallstøy under oppvarming og nedkjøling.

- Når metalldelene varmes opp, kan de utvide seg og lage støy. >>> *Dette er ingen feil.*

Produktet virker ikke.

- Strømsikringen er defekt eller har blitt utløst. >>> *Kontroller sikringene i sikringsboksen. Ved behov, skift ut eller tilbakestill dem.*
- Produktet er ikke tilkople (det jordede) strømuttaket. >>> *Kontroller kontakttilkoplingen.*
- Hvis displayet ikke tennes når du slår på komfyren igjen: >>> *Koble apparatet fra ved kretsbyteren. Vent i 20 sekunder og koble til på nytt.*



Forhør deg med den autoriserte serviceagenten eller forhandleren der du har kjøpt produktet hvis du ikke kan ordne problemet selv om du har gjennomført instruksjonene i dette avsnittet. Gjør aldri forsøk på å reparere et defekt produkt selv.

Blomberg

Inbyggd häll

Bruksanvisning

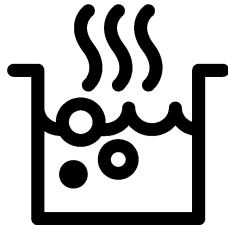

SV

Läs denna bruksanvisning först!

Bästa kund,

Tack för att du har valt att köpa en Blomberg-produkt. Vi hoppas att du får ut maximalt från produkten som har tillverkats med hög kvalitet och toppmodern teknik. Läs hela den här bruksanvisningen och alla andra medföljande dokument noggrant innan du använder produkten och behåll den för framtida referens. Om du ger produkten till någon annan ska du se till att bruksanvisningen också följer med. Följ alla varningar och informationen i bruksanvisningen.

Kom ihåg att den här bruksanvisningen även kan gälla flera andra modeller. Skillnader mellan modeller är uttryckligen angivna i den här bruksanvisningen.

Förklaring av symboler

I den här bruksanvisningen används följande symboler:



Viktig information eller användbara användartips.



Varning för situationer som kan vara livsfarliga eller farliga för egendom.



Varning för elektrisk stöt.



Varning för brandrisk.



Varning för heta ytor.



Arçelik A.Ş.
Karaağaç caddesi No:2-6
34445 Sütlüce/Istanbul/TURKEY
Made in TURKEY

1 Viktiga instruktioner och varningar	4
för säkerhet och miljö	4
Allmän säkerhet.....	4
Elsäkerhet.....	4
Produktsäkerhet.....	5
Avsedd användning.....	6
Barnsäkerhet.....	6
Avfallshantering av den uttjänta produkten.....	7
Avfallshantering av emballage.....	7
2 Allmän Information	8
Översikt.....	8
Tekniska specifikationer.....	8
3 Installation	9
Före installationen.....	9
Installation och anslutning.....	9
Framtida transport.....	11

4 Förberedelser	12
Tips för att spara energi.....	12
Initial användning.....	12
Den första rengöringen av produkten.....	12
5 Så här använder du hällen	13
Allmän information om tillagning.....	13
Använda hällen.....	13
Kontrollpanel.....	14
6 Underhåll och rengöring	20
Allmän information.....	20
Rengöra hällen.....	20
7 Felsökning	21

1 Viktiga instruktioner och varningar för säkerhet och miljö

Det här avsnittet innehåller säkerhetsinstruktioner som hjälper dig att undvika skador på person och egendom. Om du inte följer dessa instruktioner kommer det att göra garantin ogiltig.

Allmän säkerhet

- Den här enheten kan användas av barn från 8 år och personer med nedsatt fysisk, känslomässig eller mental förmåga, eller avsaknad av erfarenhet och kunskap om de har fått tillräcklig övervakning eller tillräckliga instruktioner gällande användning av enheten på ett säkert sätt och om de förstår vilka risker som finns inbegripna.

Barn får inte leka med enheten.

Rengöring och användarunderhåll får inte utföras av barn utan övervakning.

- Apparaten bör inte användas av personer (inklusive barn) med nedsatt fysisk, känslomässig eller mental förmåga, eller avsaknad av erfarenhet och kunskaper, om de inte har genomgått utbildning eller fått instruktioner.

Barn får inte leka med enheten.

- Om produkten överlämnas till någon för personligt bruk eller för andrahandsanvändning, ska man också överlämna

bruksanvisningen, produktetiketter och andra relevanta dokument och delar.

- Installation och reparation måste alltid utföras av auktoriserade serviceombud. Tillverkaren kan inte hållas ansvarig för skador som uppkommit från arbete som utförts av icke auktoriserade personer och kan göra garantin ogiltig. Före installation, läs instruktionerna noggrant.
- Använd inte produkten om den är defekt eller har några synliga skador.
- Kontrollera att produktfunktionsrattarna är avstängda efter varje användning.

Elsäkerhet

- Om produkten är behäftad med fel får den inte användas om den inte repareras av det behöriga serviceombudet. Du kan få en elektrisk stöt!
- Anslut endast produkten till ett jordat uttag med spänning och skydd enligt specifikationerna i Tekniska specifikationer. Den jordade installationen ska göras av en kvalificerad elektriker medan produkten används med eller utan transformator. Vårt företag ska inte hållas ansvarigt för några problem som

uppkommer på grund av att jordningen inte har skett i enlighet med lokala regler.

- Tvätta aldrig produkten genom att spruta eller hålla vatten på den! Du kan få en elektrisk stöt!
- Produkten måste kopplas ur under installation, underhåll, rengöring och reparation.
- Om strömsladden är skadad måste den bytas av tillverkaren, dess serviceombud eller liknande behöriga personer för att undvika fara.
- Enheten måste installeras så att den här helt frånkopplad från nätverket. Separationen måste göras antingen via en kontakt för huvudström eller en kontakt som är inbyggd i den fasta elinstallationen, i enlighet med konstruktionsföreskrifterna.
- Allt arbete med elektrisk utrustning och elsystem får bara utföras av behöriga fackmän.
- Vid skada slår du av produkten och kopplar bort den från strömkällan. För att göra detta stänger du av säkringen hemma.
- Kontrollera att säkringen är kompatibel med produkten.

Produktsäkerhet

- VARNING: Apparaten och dess tillbehör blir heta vid användning. Vidrör inte uppvärmningsdelarna. Barn under 8 år ska inte befinna

sig i närheten om de inte är under uppsikt.

- Använd aldrig produkten vid nedsatt omdöme eller koordination på grund av alkoholintag och/eller användning av droger.
- Var försiktig vid användning av alkoholhaltiga drycker i maten. Alkohol omvandlas till ånga i höga temperaturer och kan antända om den kommer i kontakt med heta ytor.
- Se till att inga antändbara material finns i närheten av produkten, eftersom sidorna kan bli heta under användningen.
- Håll alla ventiler fria från hinder.
- Använd inte ångrengörare för att rengöra apparaten, det kan orsaka elektrisk stöt.
- VARNING: Obevakad tillagning på en håll med fett eller olja kan vara farlig och kan resultera i brand. Försök ALDRIG släcka en eld med vatten, utan stäng av apparaten och täck sedan lågorna med exempelvis ett lock eller en brandfilt.
- VAR FÖRSIKTIG: Tillagningsprocessen måste övervakas. En kort tillagningsprocess måste övervakas kontinuerligt.
- VARNING: Brandrisk: Förvara inte föremål på plattorna.

- **WARNING:** Om ytan är repig ska du stänga av apparaten för att undvika risk för elektrisk kortslutning.
- I händelse av att värmeplattans glas gått sönder: Stäng omedelbart av alla brännare och alla elektriska värmeelement och isolera maskinen från strömförsörjningen. Rör inte maskinens yta. Använd inte maskinen.
- Ångtryck som samlas på grund av fukten i stekhällens yta eller längst ned i kastrullen kan göra att kastrullen börjar röra sig. Därför ska du se till att ugnens ytor och underdelen på kastrullerna alltid är torra.
- **WARNING:** Använd bara hållskydd som designats av tillverkaren till enheten eller som indikeras av tillverkaren av enheten enligt instruktionerna för användning eller passar eller hållskydd som levereras med enheten. Användning av olämpliga skydd kan orsaka olyckor.

Brandskyddsåtgärder;

- Kontrollera att kontakten sitter fast ordentligt i uttaget för att undvika gnistbildning.
- Använd inte skadade eller kapade sladdar eller förlängningssladd, utöver originalkabeln.

- Kontrollera att vare sig vätska eller fukt förekommer på uttaget som är inkopplat i produkten.

Avsedd användning

- Den här produkten är avsedd för användning i hemmet. Kommersiell användning är inte tillrådligt.
- **VAR FÖRSIKTIG:** Den här enheten är endast till för tillagning. Den får inte användas i andra syften, exempelvis för rumsuppvärmning.
- Tillverkaren ansvarar inte för någon skada som orsakas av felaktig användning eller felhantering.

Barnsäkerhet

- **WARNING:** Tillbehören kan bli mycket heta under användning. Små barn ska hållas borta.
- Förpackningsmaterial är farliga för barn. Håll barn borta från förpackningsmaterial. Avyttra alla delar på förpackningen enligt miljöstandarder.
- Elektriska produkter är farliga för barn. Barn ska inte vara nära produkten när den används och de får inte leka med produkten.
- Placera inga föremål ovanpå apparaten som barn kan nå.

Avfallshantering av den uttjänta produkten

I enlighet med WEEE-direktivet för hantering av avfallsprodukter:



Den här produkten gäller under EU WEEE-direktivet (2012/19/EU). Den här produkten är försedd med en klassificeringssymbol för avfallshantering av elektriskt och elektroniskt material (WEEE).

Denna produkt är tillverkad med delar av hög kvalitet samt material som kan återanvändas och återvinnas.

Produkten får inte slängas i hushållssoporna eller i annat avfall vid livsslut. Ta den till en återvinningsstation för elektrisk och elektronisk utrustning. Kontakta din kommun för mer information om närmaste återvinningsstation.

I enlighet med RoHS-direktivet:

Produkten du har köpt gäller under EU RoHS-direktivet (2011/65/EU). Den innehåller inga av de farliga eller förbjudna material som anges i direktiven.

Avfallshantering av emballage

- Emballaget är farligt för barn. Förvara emballaget på en säker plats utom räckhåll för barn. Emballaget till den här produkten är tillverkat av återvinningsbart material. Sortera och avfallshandera det i enlighet med lokala lagar och regler gällande avfallshantering. Släng dem inte i hushållssoporna.

2 Allmän Information

Översikt

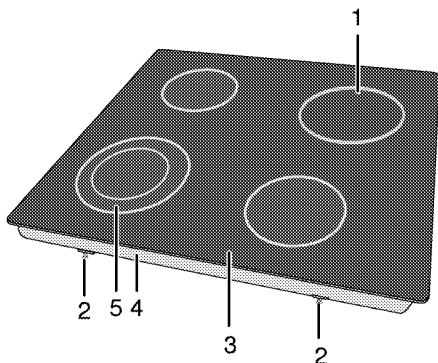

- | | | | |
|---|------------------------------|---|-------------------------------|
| 1 | Enkelkrets tillagningsplatta | 4 | Basskydd |
| 2 | Monteringsklämma | 5 | Dubbelkrets tillagningsplatta |
| 3 | Brännarplatta | | |

Tekniska specifikationer

Volt/frekvens	220-240 V~/380-415 V 2N ~ 50 Hz
Total energiförbrukning	6700 W
Kabeltyp/sektion	min.H05RR-F 5 x 1,5 mm ²
Yttre mått (höjd/bredd/djup)	55 mm/580 mm/510 mm
Installationsmått (bredd/djup)	560 (+2) mm/490 (+2) mm
Brännare	
Vänster fram	Dubbelkrets tillagningsplatta
Dimension	210/120 mm
Energi	2200/750 W
Vänster bak	Enkelkrets tillagningsplatta
Dimension	140 mm
Energi	1200 W
Höger bak	Enkelkrets tillagningsplatta
Dimension	180 mm
Energi	1800 W
Höger fram	Enkelkrets tillagningsplatta
Dimension	160 mm
Energi	1500 W



De tekniska specifikationerna kan ändras utan föregående meddelande, för att förbättra produktens kvalitet.



Siffrorna i den här bruksanvisningen är endast i beskrivande syfte och kanske inte exakt stämmer överens med din produkt.



Värden på produktetiketter och i medföljande dokumentation är hämtade från laboratorieförhållanden i enlighet med relevanta standarder. Dessa värden kan variera beroende på användnings- och miljöförhållanden.

3 Installation

Produkten måste installeras av en behörig person i enlighet med gällande regler. Annars kommer garantin att bli ogiltig. Tillverkaren kan inte hållas ansvarig för skador som uppkommit från arbete som utförts av icke auktoriserade personer och kan göra garantin ogiltig.



Förberedelse av platsen och elinstallationen för produkten ligger på kundens ansvar.



FARA:

Produkten måste installeras i enlighet med lokala lagar och regler avseende el och gas.



FARA:

Innan installation ska du kontrollera produkten visuellt att den inte är defekt. Om den här defekt ska den inte installeras. Skadade produkter kan orsaka säkerhetsrisker.

Före installationen

Hällen är avpassad för installation i en kommersiell miljö. Ett säkerhetsavstånd måste lämnas mellan enheten och köksväggarna och -möblerna. Se bilden (värden i mm).

- Den kan även användas i fritt stående position. Tillåt ett minsta avstånd på 750 mm över hällens yta.
- (*) Om en matlagingsfläkt ska installeras ovanför spisen, se tillverkaransvisningarna för spisen gällande installationshöjd (minst 650 mm).
- Avlägsna förpackningsmaterial och transportlås.
- Ytor, syntetiska laminat och vidhäftande material måste vara värmeresistenta (minst 100 °C).
- Arbetsytan måste inrättas och fixeras horisontellt.
- Klipp öppningen för hällen i arbetsytan enligt installationsmåttan.

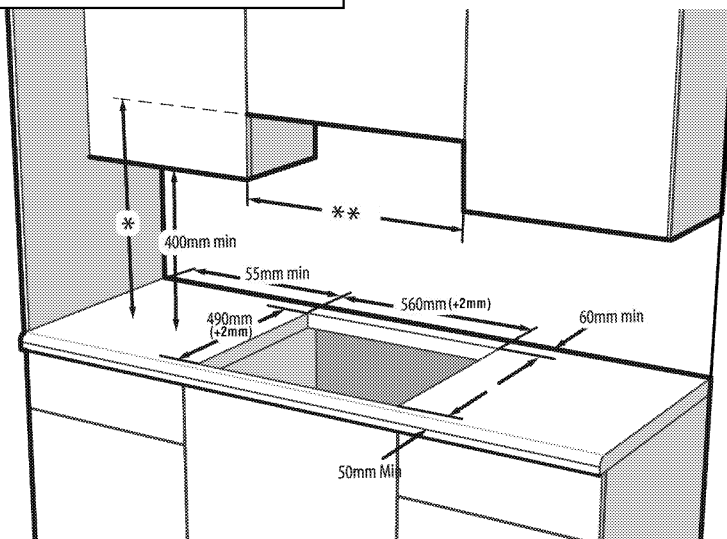

- * Den minsta höjden på utsugen enligt rekommendationerna i bruksanvisningen för utsugen
- ** Minsta avstånd mellan skåpsidorna måste vara lika med hällens bredd

Installation och anslutning

- Produkten får bara installeras och anslutas i enlighet med gällande installationskrav.



Installera inte hällen på platser med vassa kanter eller hörn. Det finns risk för att keramikhällens yta brister!

Elanslutning

Anslut produkten till ett jordat uttag som är skyddat av en automatsäkring av lämplig kapacitet, i enlighet med "Tekniska specifikationer". Den jordade installationen ska göras av en kvalificerad elektriker medan produkten används med eller utan transformator. Vårt företag kan inte hållas ansvarig för skador som uppstått på grund av att produkten har används utan en jordad installation, i enlighet med lokala lagar och regler.



FARA:

Produkten får endast anslutas till el av en auktoriserad och behörig person. Produktens garantiperiod starter efter en korrekt installation. Tillverkaren kan inte hållas ansvarig för skador som uppkommit från arbete som utförts av icke auktoriserade personer.



FARA:

Strömledaden får inte klämmas, böjas, klämmas eller komma i kontakt med produktens heta delar. En skadad strömledad måste bytas ut av en behörig elektriker. Annars finns risk för elektrisk stöt, kortslutning eller brand!

- Anslutningen måste följa nationella lagar och regler.
- Strömdata måste överensstämja med de data som anges på märkplåten på produkten. Typetiketten finns på baksidan av produkten.
- Produktens strömledad måste följa värdena i "Tekniska specifikationer".



FARA:

Koppla ur produkten från strömkällan innan du påbörjar något arbete på elinstallationen. Du kan få en elektrisk stöt!

Ansluta strömkabeln



Vid anslutning av kablarna måste du följa de nationella / lokala elektriska föreskrifterna samt använda lämpligt uttag / ledning och stickkontakt för ugnen. Om produktens strömbegränsningar ligger utanför strömtillförselnivån till stickkontakten / ledningen, måste produkten anslutas direkt via fast elinstallation utan att använda stickkontakt / ledning.

1. Det är inte möjligt att koppla från alla poler i strömförsörjningen, en fränkopplingsenhet med minst 3 mm kontaktfri yta (säkringar, säkerhetsväxlar, kontraktor) måste vara anslutna och alla poler på denna fränkopplingsenhet måste vara angränsande till (inte ovan) produkten enligt med IEE-direktiven. Om instruktionerna inte följs kan det orsaka användarproblem och det ogiltigförklarar produktgarantin.

Ytterligare skydd genom en jordfelsbrytare rekommenderas.

Om en kabel medföljer produkten:

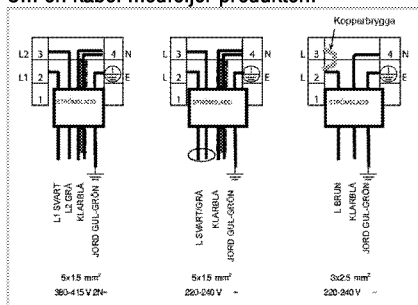

2. **För enfasanslutning**, anslut kablarna efter beskrivningen nedan:

- Brun/Svart kabel = L (fas)
- Blå/grå kabel = N (Neutral)
- Grön/gul kabel = (E) (jord)

» eller

- Grå/Svart kabel = L (fas)
- Blå/Brun kabel = N (Neutral)
- Grön/gul kabel = (E) (jord)

3. **För tvåfasanslutning**, anslut kablarna efter beskrivningen nedan:

- Brun kabel = L1 (fas 1)
- Svart kabel = L2 (fas 2)
- Blå/grå kabel = N (Neutral)
- Grön/gul kabel = (E) (jord)

» eller

- Svart kabel = L1 (fas 1)
- Grå kabel = L2 (fas 2)
- Blå/Brun kabel = N (Neutral)
- Grön/gul kabel = (E) (jord)

Installera produkten

1. Vänd hällen upp och ned och placera den på en plan yta.
2. Vid installation av hällen appliceras tätningslisten, som tillhandahålls i förpackningen, runt hällen som det visas på följande bild samtidigt som det skall återstå 1 till 2 mm från glasets ytterkant på insidan.

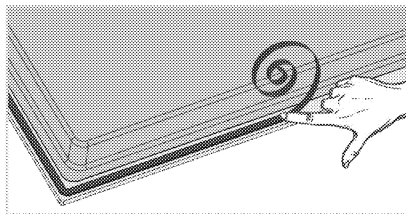

3. Fixera monteringsfjädrarna genom att föra in dem och skruva fast dem i hålen i höljets undersida, så som visas på bilden.

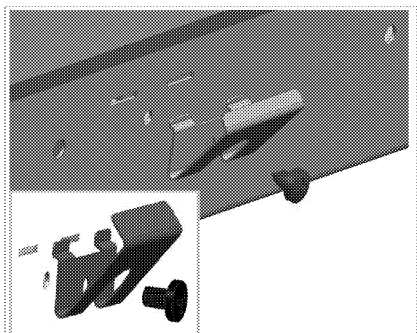

i För vissa modeller kan din produkt levereras med monteringsfjädrarna redan fästa på den.

i Antalet monteringsfjädrar på din produkt varierar beroende på produktmodell.

- Placera hällen på bänken och passa in den.
- När hällen placeras i bänkskivan fixeras den enkelt med hjälp av klämmor. Om måtten i bänkskivan inte stämmer kan 2 monteringsklämmor fixeras i produktens framsida så som visas på bilden nedan.

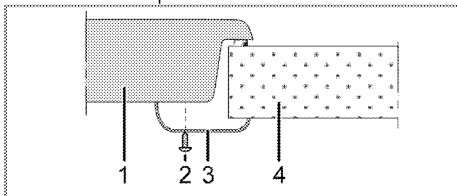

- Häll
- Skruv
- Installationsklämma
- Bänk

i När hällen installeras i på skåpet måste en hylla installeras för att separera skåpet från hällen, såsom visas i bilden ovan. Detta är inte nödvändigt när den installeras på en inbyggd ugn.

Det är exempelvis möjligt att röra undersidan av produkten eftersom den är installerad på en låda. Detta område måste täckas med en träplatta.

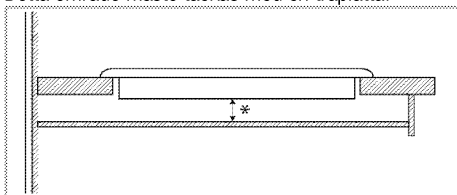

* min. 15 mm

Bakre vy (anslutningshål)

i Placeringen av anslutningshålen som visas i figuren nedan är schematiska. Variationer kan förekomma beroende på produktmodellen. Fäst dem enligt anslutningshålen på din produkt.

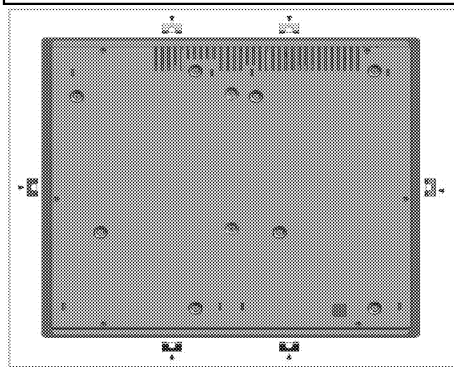

FARA:
Om du gör anslutningar i olika hål blir det inte säkert, eftersom det kan skada gas- och elsystemet.

FARA:
Hällen innehåller komponenter som körs på gas och elektricitet. Av den här orsaken ska hällen fixeras på bänken enbart genom fixeringshål och bara genom att säkra element och använda medföljande skruvar enligt instruktionerna i handboken. Annars utgör den en säkerhetsrisk för liv och egendom.

i Antalet monteringsfjädrar på din produkt varierar beroende på produktmodell.

Slutkontroll

- Använda produkten
- Kontrollera funktionerna.

Framtida transport

- Spara produktens originalkartong för framtida transport av produkten. Följ instruktionerna på kartongen. Om du inte har originalkartongen kvar ska du packa in produkten i bubbelplast eller tjock kartong, och tejpa ordentligt.

i Kontrollera produktens allmänna utseende, om det finns några skador som kan ha uppstått under transport.

4 Förberedelser

Tips för att spara energi

Följande information hjälper dig att använda enheten på ett ekologiskt sätt och spara energi:

- Tina upp fryst mat före tillagning.
- Använd kastruller/pannor med lock för tillagningen. Om det inte finns några lock kan energiförbrukningen öka med 4 gånger.
- Välj den brännare som passar bäst för kastrullens undersida. Välj alltid rätt kastrullstorlek för dina rätter. Stora kastruller kräver mer energi.
- Se till att använda kastruller med platt botten vid tillagning med elektriska hållar. Kastruller med tjock botten ger bättre värmeledning. Du kan få energibesparingar på upp till 1/3.
- Kastruller och kärl måste passa med tillagningszonerna. Undersidan av kastruller och kärl får inte vara mindre än brännaren.
- Håll tillagningszonerna och kastrullernas undersida rena. Smuts minskar värmeledningen mellan tillagningszonen och kastrullens undersida.

- För långa tillagningar kan du stänga av tillagningszonen 5 eller 10 minuter före tillagningstidens slut. Du kan uppnå energibesparingar på upp till 20 % genom att använda restvärme.

Initial användning

Den första rengöringen av produkten



Ytan kan skadas av vissa rengöringsmedel. Använd inte aggressiva rengöringsmedel, skurpulver/-mjölk eller några vassa föremål under rengöring.

1. Avlägsna allt förpackningsmaterial.
2. Torka av ytorna på produkten med en fuktig trasa eller svamp och torka sedan med en torr trasa.

5 Så här använder du hällen

Allmän information om tillagning



Fyll aldrig pannan med olja till mer än en tredjedel. Lämna inte hällen obevakad när du värmer upp olja. Överhettade oljor utgör en brandrisk. **Försök aldrig släcka en eld med vatten!** Om oljan fattar eld ska du täcka över den med en eldfilt eller fuktigt trasa. Slå av hällen om det är säkert att göra det och kontakta brandkåren.

- Innan du steker eller friterar mat ska du alltid torka dem väl och placera försiktigt i het olja. Se till att frusen mat har tinat helt före stekningen.
- Täck inte över kastrullen du använder när du hettar upp oljan.
- Placera pannor och kastruller på ett sätt så att handtagen inte ligger över hällen för att förhindra att de hettas upp. Placera inte obalanserade kärl och de som lätt välter på hällen.
- Placera inte tomma kärl på plattorna som är påslagna. De kan skadas.
- Om en platta används utan att en kastrull eller panna står på den kan det orsaka skada på produkten. Slå av plattorna efter att tillagningen är klar.
- Eftersom produktens yta kan bli het ska du inte placera kärl i plast eller aluminium på den. Rengör eventuella insmälta material på ytan omedelbart. Sådana kärl ska inte användas för att förvara mat heller.
- Använd bara kastruller och kärl med plan botten.
- Placera rätt mängd mat i kastrullerna och pannorna. Detta gör att du inte behöver utföra någon rengöring i onödan genom att förhindra att något kokar över. Placera inte lock på plattorna.

Placera kärLEN på ett sätt så att de är centrerade över plattan. När du vill flytta kärlet från en platta till en annan ska du lyfta i det och placera det på plattan istället för att dra i det.

Tips för glaskeramikhäll

- Glaskeramikytan är värmebeständig och påverkas inte av stora temperaturskillnader.
- Använd inte glaskeramikytan som en förvaringsplats eller skärbräda.
- Använd bara kastruller och pannor med maskinbehandlad botten. Skarpa kanter orsakar repor på ytan.

- Använd inte aluminiumkastruller och -pannor. Aluminium skadar keramikytan.

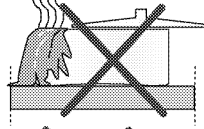

Stänk kan skada keramikytan och orsaka brand.

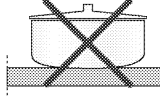

Använd inte kärl med konkav eller konvex botten.

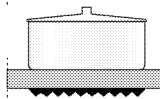

Använd bara kastruller och pannor med plan botten. De säkerställer enklare värmeöverföring.

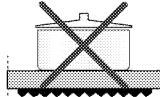

Om kärlets diameter är för liten kommer energin att försvinna.

Använda hällen

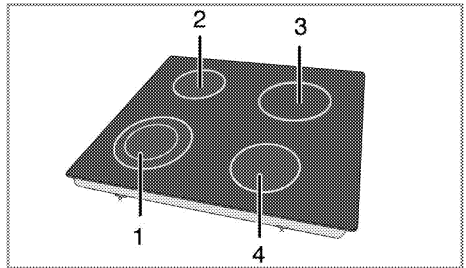

- 1 Dubbelkets tillagningsplatta 21-23/12-14 cm
- 2 Enkelkets tillagningsplatta 14 -16 cm
- 3 Enkelkets tillagningsplatta 18-20 cm
- 4 Enkelkets tillagningsplatta 16-18 cm är en lista med rekommenderad diameter för kärl som ska användas för respektive brännare.



FARA:

Tappa inga föremål på hällen. Även små föremål, exempelvis en saltströare, kan skada hällen.

Använd inte hällen om det finns sprickor i den. Vatten kan läcka in genom sprickorna och orsaka kortslutning.

Vid eventuell skada på ytan (exempelvis repor) ska du slå av produkten direkt för att minimera risken för elektrisk kortslutning.

Glaskeramikhällen är utrustad med en funktionslampa och en varningsindikator för varma zoner.

Varningsindikatorn för varm zon indikerar positionen för den aktiva plattan och förblir tänd efter att plattan har stängts av. När temperaturen för plattan har svalnat till en nivå där den går att röra vid med handen släcks varningsindikatorn. Om varningsindikatorn för varm zon blinkar beror det inte på något fel.

i Snabbvärmade glaskeramikhällen utsänder ett ljus när de är påslagna. Titta inte rakt in i det skarpa ljuset.

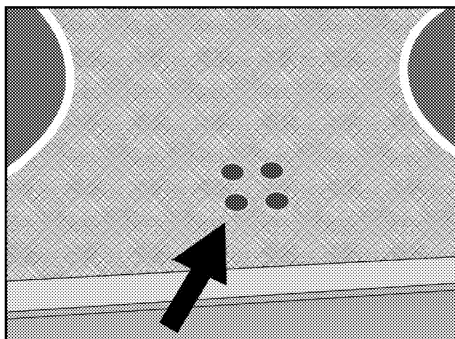

Kontrollpanel

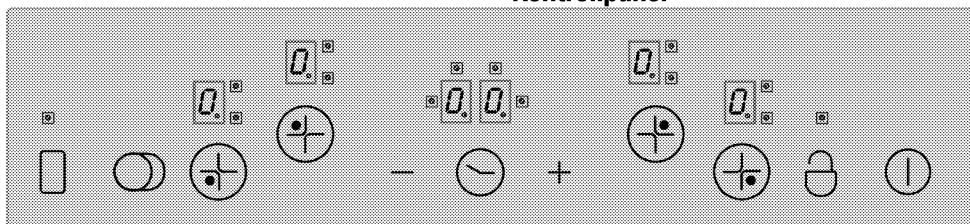

Specifikationer

-  Huvudknapp - PÅ/AV-knapp
-  Knapplås
-  Temperaturinställning/ökande timer
-  Temperaturinställning/minskande timer
-  ** Valknapp för dubbel/trippelt plattval
-  * Aktivera/avaktivera timer
-  ** Aktivera/avaktivera platta
-  Väljarkontroller för platta
- 
- 
- 
-  Display för platta (temperaturinställning 0 ... 9)
-  Lysdiod för användning av dubbel/trippelt platta (display för platta)
-  * Timerdisplay (det finns 4 lysdioder för 4 olika plattor)

i Den här enheten styrs över pekkontrollenheten. Varje åtgärd du gör med pekkontrollen bekräftas av en ljudsignal om pekkontrollenheten är utrustad med en timer.

i Håll alltid kontrollpanelerna rena och torra. Fukt och smuts kan orsaka funktionsproblem.

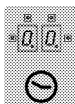
 (*) Om hällen är utrustad med timer.

** Om hällen är utrustad med dessa funktionerna



 I modeller med klocka

Bilderna och illustrationerna är endast till i beskrivande syfte. Det faktiska utseendet och funktionerna kan variera.

Sätta på hällen

Tryck på "1" på kontrollpanelen i 1 sekund. Plattan tänds. Hällen är redo att användas. Du kan välja olika plattor inom de följande 10 sekunderna. Andra kontroller fungerar inte när huvudknappen "1" används.

"0." och alla relevanta decimalpunkter blinkar på alla plattor.

Om ingen användning sker inom 10 sekunder återgår hällen automatiskt till standby-läge.

Välja plattor

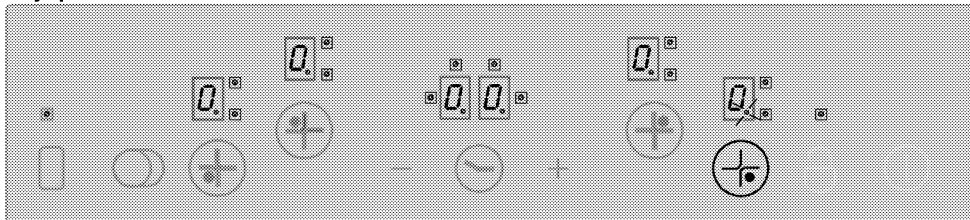

1. Sätt på hällen.
2. Tryck på en av plattornas markeringsreglage för att slå på önskad platta. Efter att du har valt plattan på hällen, blinkar "0." decimalpunkten på den relevanta displayen för plattan.

Om ingen användning sker inom 10 sekunder återgår hällen automatiskt till standby-läge.

3. Tryck på "+" eller "-" för att ställa in temperaturnivån till ett värde mellan "1" och "9" eller mellan "9" och "1".

Knapparna "+" och "-" är utrustade med upprepningsfunktion. Om du trycker på någon av de här knapparna under en längre tid kommer temperaturnivån att öka eller minska kontinuerligt i intervaller på 0,4 sekunder.

Om du börjar med knappen "+" visas "1" på displayen. Om du börjar med knappen "-" visas det inställda värdet på displayen (dvs. en halv sekund "A" och en halv sekund "9"). Detta indikerar att snabbstarten har aktiverats.

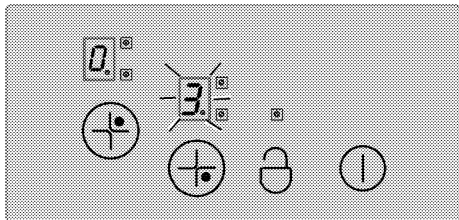

Snabbstart

Den här funktionen förenklar tillagningen. När snabbstarten är aktiverad arbetar tillagningen med maxeffekt under en viss tid (se tabell 1). Snabbstartstiden beror på den valda temperaturnivån. Detta indikeras med ett "A" och det inställda temperaturvärdet blinkar alternerat på displayen för plattan (dvs. en halv sekund "A", en halv sekund "9"). Så fort snabbstartstiden är över minskar plattans effekt och temperaturvärdet visas med fast sken.

Om du trycker på huvudknappen "⏻" i mer än 2 sekunder stängs hällen av och återgår till standby-läge.

Alla plattor är utrustade snabbstartsfunktionen.

Aktivera snabbstartsfunktionen:

1. Sätt på hällen.
2. Välj önskad platta genom att trycka på knapparna för plattan.
3. Använd knappen "-" för att ställa in temperaturvärdet för plattan till "9". Så fort temperaturinställningen har gjorts visas "9" och "A" alternerat på displayen. Detta indikerar att temperaturvärdet är inställt på "9" och snabbstartsfunktionen är aktiverad.
4. Använd sedan knappen "-" inom 10 sekunder för att välja den temperaturinställning du vill ha aktiverad för återstående tillagningsprocess efter att snabbstartstiden är över. Använd knappen "+" eller "-" för att ställa in plattan på ett värde mellan "1" och "9" (det antas att nivå 6 väljs i det här exemplet).
5. "A" och "6" visas alternerat på displayen under snabbstartsfunktionen (i slutet av snabbstartspanen visas "6" med fast sken).

Slå av snabbstartsfunktionen:

- Tryck på knappen "-" tills temperaturnivån minskar "0" för att aktivera snabbstartsfunktionen tidigare.
- Om "9" väljs som temperaturnivå för att aktiveras efter snabbstartspanen och ingen annan lägre nivå väljs kommer skärmens blinkande att upphöra inom 10 sekunder. Snabbstart är nu avaktiverat.

Stäng av hällen.

Om du trycker på huvudknappen "⏻" i mer än 2 sekunder stängs hällen av och återgår till standby-läge. Om det finns restvärme som kan användas efter att hällen har slagits av indikeras detta med symbolen "H" som visas kontinuerligt på relevant platta.

Stänga av plattorna individuellt:

En vald platta kan stängas av på 3 olika sätt:

1. Genom att trycka på "+" och "-" samtidigt.
2. Genom att minska temperaturnivån till "0" med knappen "-".
3. Genom att använda timerfunktionen (om någon) för den relevanta plattan

1. Genom att trycka på "+" och "-" samtidigt

Välj önskad platta med knappen för val av platta "⊕".

Decimalpunkten visas på "0."-displayen för plattan. Tryck på knapparna "+" och "-" samtidigt för att stänga av plattan.

2. Minska temperaturen för den önskade plattan till "0" med knappen "-"

Dessutom kan plattan stängas av genom att minska temperaturen till "0".

3. Genom att använda timerfunktionen (om någon) för den relevanta plattan

När tiden är över kommer timern att stänga av plattan som är tilldelad den. "0" och "00" visas på alla displayer. Dubbla/trippelplattor och lysdioder som är anslutna till timern avaktiveras.

Dessutom hörs ett ljudalarm när tiden är över. Tryck på valfri knapp på pekkontrollspanelen för att tysta ljudlarmet.

Slå på dubbla/trippelplattor**

Slå på den dubbla plattan:

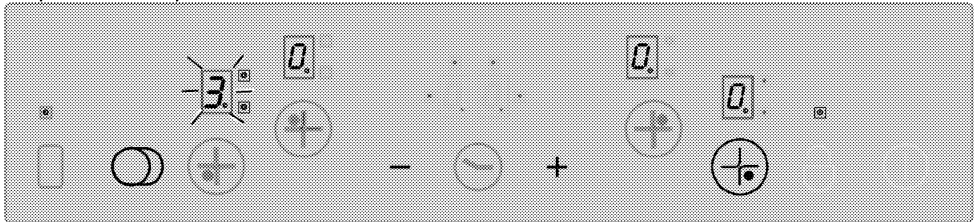

Aktivera dubbla och trippelplattor genom att trycka på knappen "⊖" för den valda plattan.

Knapplös ** (på modeller med klocka)

Tryck på knappen "⊖" i mer än 2 sekunder för att låsa pekkontrollen. Uppgiften bekräftas med en ljudsignal.

Lysdioden "0." börjar blinka och alla plattor låses.

Välj önskad platta som har utrustats med dubbel platta. Decimalpunkten för den relevanta plattan måste börja blinka.

Ställ in temperaturen på ett värde mellan 1 och 9 och tryck på knappen "⊖" för att aktivera den dubbla zonen för plattan.

"0." Lysdioden för relevant dubbel zon blinkar med jämna mellanrum. "⊖" Status för den dubbla plattan ändras när du trycker på knappen en andra gång: den dubbla plattan växlar mellan på- och avstängd status. Expansionszonen aktiveras bara om huvudzonen för tillagningen är inställd på en temperaturnivå mellan "1" och "9".

Slå på trippelplattan:

Välj önskad platta som har utrustats med trippelzon. Decimalpunkten för den relevanta plattan måste börja blinka. Ställ in temperaturen på ett värde mellan 1 och 9 och tryck på knappen "⊖" för att aktivera den dubbla zonen för plattan.

"0." Lysdioden för relevant dubbel zon blinkar med jämna mellanrum. Om du trycker på knappen "⊖" igen börjar lysdioden för "0." trippelzonen att blinka och trippelplattan aktiveras.

När du trycker på knappen "⊖" en gång stängs trippelplattan för tillagningszonen av igen.

Funktionen ovan ändrar alltid status för dubbla/trippelplattor.

Plattorna kan bara låsas i användningsläge. Om plattorna är låsta: bara huvudknappen "⊖" kan

användas. "0." Lysdioden blinkar och indikerar att knapplåset har aktiverats. Om du stänger av hällen när knapparna är låsta kommer knapplåset att aktiveras nästa gång du slår på hällen igen. Knapplåset måste avaktiveras för att kunna använda hällen.

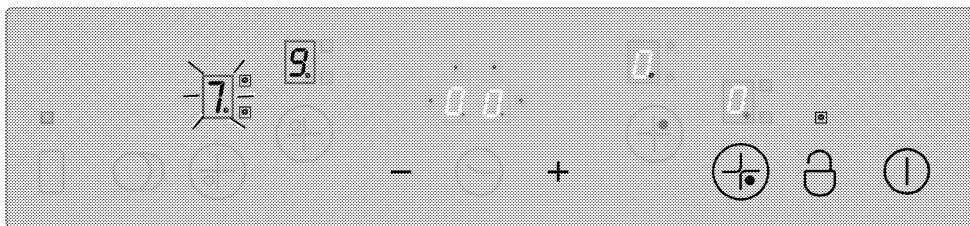

"**🔒**" knappen gör det möjligt för dig att låsa eller låsa upp pekkontrollen i användningsläge.

Tryck på knappen "**🔒**" i 2 sekunder för att låsa upp plattorna. Uppgiften bekräftas med en ljudsignal. Sedan stängs "**🔒**" lysdioden av. Nu är pekkontrollen upplåst och kan användas som vanligt.

Barnlås

Du kan skydda hällen från att användas oavsiktligt för att förhindra att barn sätter på plattan. Barnlåsfunktionen innehåller några komplexa steg för att låsa upp pekkontrollenheten. Barnlåset kan bara aktiveras och avaktiveras i standby-läge.

Låsa modulen:

1. Tryck på huvudknappen "**🔒**" för att slå på hällen.
2. Tryck på knapparna "**+**" och "**-**" samtidigt i minst 2 sekunder.
3. Tryck sedan på knappen "**+**" en gång till.

» Barnlåsfunktionen är aktiverad och "**🔒**" visas på alla displayer för plattorna.

Avaktivera barnlåset:

Du kan avaktivera barnlåset så fort du har aktiverat det.

1. Tryck på huvudknappen "**🔒**" för att slå på hällen.
2. Tryck på knapparna "**+**" och "**-**" samtidigt i minst 2 sekunder.
3. Tryck sedan på knappen "**-**" en gång till.

» "**🔒**" visas på alla plattornas displayer så länge barnlåset är aktiverat. "**🔒**" döljs när låset har avaktiverats.

Timerfunktion*

Den här funktionen förenklar tillagningen för dig. Du behöver inte se till hällen hela tiden under tillagningen och plattan stängs av automatiskt i slutet av den period du har valt.

Timern erbjuder följande: Pekk kontroll som kan styra upp till 4 timers för plattor och en alar timer för tillagningen som har tilldelats vid samma tid. Samtliga timers kan bara användas i arbetsläge.

Timer som alarm

Alar timern arbetar oberoende av andra plattor. Därför är det inte viktigt om en platta är vald eller inte.

1. Tryck på knappen "**🔒**" för att aktivera alar timern. "**00**" och "**🔒**" visas på timerdisplayen och en punkt visas på nedre högra sidan. Då är alar timern aktiverad.
2. Sedan ställer du in önskat tidsvärde genom att trycka på knapparna "**+**" och "**-**".
3. Timern startar nedräkningen efter att du har gjort tidsinställningen.

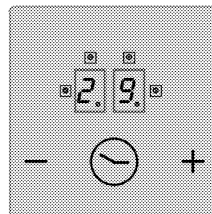
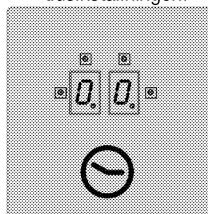

» Dessutom hörs ett ljudalarm när tiden är över. Tryck på valfri knapp på pekk kontrollspanelen för att tysta ljudalarmet.

Timer för platta:

Plattans timers kan bara ställas in för plattor som är aktiverade.

1. Slå först på hällen och starta sedan önskad platta. (plattan måste ställas in på ett värde mellan 1 och 9)
2. Precis som i alar timern aktiverar du timern för plattan genom att trycka på knappen "**🔒**". "**00**" och "**🔒**" visas på timerdisplayen och en punkt visas på nedre högra sidan. Timern för plattan aktiveras.
3. Du måste trycka på knappen "**🔒**" en andra gång för att aktivera timern för plattan. Nu kan du tilldela timern.
4. Ställ in önskat tidsvärde genom att trycka på knapparna "**+**" och "**-**".

Så här ställer du in timers för brännare:

1. Efter aktivering av den första brännartimern, trycker du på knappen "**🔒**" igen. Kontrollen vrids moturs mot nästa aktiva platta som tilldelats

- timern. Tilldelningsförslaget visas med en blinkande "☐" lysdiod.
- Ställ in önskat tidsvärde genom att trycka på knapparna "+" och "-".
 - Timern som har aktiverats för plattan ställdes först in enligt indikeringen med en fast blinkande "☐" lysdiod.
 - Flera timers kan tilldelas för den andra aktiva plattan genom att trycka på knappen "⊖" igen.
 - Efter 10 sekunder återgår displayen tillbaka till den timer som når slutet först.
 - "☐☐☐☐" Lysdioderna som tänds med fast sken på på timerdisplayen indikerar den timer som räknar ned.
 - Du kan se värdena som har ställts in för tillagning och äggtimern genom att ändra

positionen för knappen "⊖". En blinkande främre lysdiod "☐" till höger visar ett förslag. Om ingen lysdiod blinkar visas värdet för äggtimern på timerskärmen.

Avaktivera timers:

Först måste du visa timern genom att ändra positionen för knappen "⊖" tills timern visas. Det här värdet kan senare avbrytas på 2 olika sätt:

- Genom att minska värdet steg för steg till "00" genom att röra vid "—" knappen.
- Genom att trycka på knapparna "+" och "-" samtidigt i en halv sekund tills "00" visas på timerdisplayen.

Desutom hörs ett ljudalarm när tiden är över. Tryck på valfri knapp på pekkontrollspanelen för att tysta ljudlarmet.

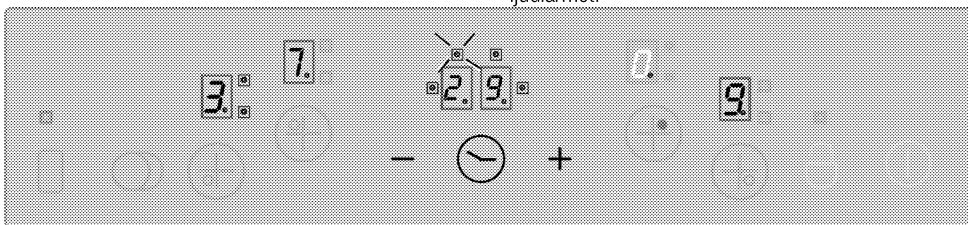

Visa återstående tidsvärde för plattan med timer 3 (lysdiodsindikator blinkar) för timerdisplayen (lysdiodsindikatorerna för aktiva timers för plattorna 1 och 4 blir inte synliga på timerdisplayen).

Värmehållningsfunktion (om någon finns)

Värmehållningsfunktionen för plattan bidrar till att hålla maten varm genom att välja ytterligare en temperaturnivå mellan 0 och 1. Tryck på knappen "☐" för att aktivera värmehållningsfunktionen.

Sedan blinkar "☐"-lysdioden. Tryck på knappen "☐" igen för att aktivera plattan.

Begränsningar för drifttid

Hällkontrollen är utrustad med en driftstidsbegränsning. När en eller flera plattor lämnas oavsiktligt avaktiveras plattan efter en viss tidsperiod. (se tabell 1). Drifttiden beror på den valda temperaturinställningen. Om det finns en timer tilldelad för plattan visas "00" på timerdisplayen i 10 sekunder (10 sekunder senare slås restvärmeindikatorn på).

Sedan slås timerdisplayen av.

Efter att du har avaktiverat plattan automatiskt så som beskrivs ovan blir den driftsduglig igen och maximal drifttid läggs på den här temperaturinställningen.

Tabell 1: Temperaturinställningsparametrar; cykeltid 47.0 sekunder

Temperaturinställning	AV-tid - sekunder	PÅ-tid - sekunder	Driftstidsgräns - timme	Snabbstarttid - sekunder
0	0	0	0	-
1	45,6	1,4	6	60
2	43,6	3,4	6	180
3	41,3	5,7	5	288
4	38,4	8,6	5	390
5	35,9	11,1	4	510
6	33,1	13,9	1,5	150
7	26,2	20,8	1,5	210
8	19,2	27,8	1,5	270
9	0	47,0	1,5	-

Restvärmefunktioner

För en avaktiverad platta vars temperatur avkänns till mer än 60°C eller vars display indikerar ett värde som är mer än 60°C, visas en "H"-symbol (restvärme) på displayen. När restvärmen sjunker under 60°C visas "0" på displayen.

När strömmen återställs efter ett strömavbrott och om restvärmen för den relevanta plattan var mer än 60°C före strömavbrottet så blinkar displayen för restvärme. Displayen fortsätter att blinka tills den maximala restvärmemetiden är över eller plattan har valts och aktiverats.

Sensorkalibrering och felmeddelanden

När strömkällan har kopplats in utför hållkontrollsystemet en kalibrering beroende på sensor-, glas- och omgivande förhållanden. Täck inte över glasområdet på sensorn under kalibreringen. Hållkontrollsystemet ska inte heller utsättas för starka ljuskällor, såsom solljus, starka halogenlampor etc.

Tabell 2:Felkoder och felorsaker

Felorsak	Skärm
Omgivande ljus för högt	F1
Lysrör	F2
Sensor täckt med ett ljust föremål	F3
Omgivande ljus kraftigt fluktuerande	F4

Exempel:

Följande belysningsförhållanden tillåter en mjuk kalibrering:

Belysning med en glödlampa utan reflektor (100 W, dämpad) 70 cm över glaskeramikhällen. Efter en framgångsrik kalibrering garanterar vi att hällen fungerar som avsett även under stark belysning, såsom en halogenlampa (50 W).

Vid ett fel upprepas kalibreringen tills omgivande förhållanden medger en framgångsrik kalibrering. Hållkontrollsystemet kan bara användas när kalibreringen för alla sensorer är framgångsrik. Du måste ta bort alla ämnen på hällen under kalibreringen. Dessutom får den omgivande belysningen inte vara för stark under kalibreringen. Om något av meddelandena F1, F2 eller F4 erhålls måste användaren slå av alla ljuskällor eller stänga fönstret under kalibreringsprocessen vid första anslutningen till strömkällan. När kalibreringen är klar kan kontrollsystemet tolerera höga mängder omgivande ljus.

Hållkontrollsystemet anpassar sig och omkalibrerar sig själv efter ändringar i omgivande förhållanden under användning.



Pekkontrollen är utrustad med en sensor för att säkerställa skydd mot överhettning.

Relevant platta avaktiveras när den reagerar på den här sensorn. För mer information om felmeddelanden, se tabellen.

Om en knapp trycks in flera gånger (i mer än 10 sekunder) avaktiveras alla kontrollsystem och ljudsignalen hörs.

6 Underhåll och rengöring

Allmän information

Produktens servicelivslängd ökar och vanliga problem minskar i omfattning om produkten rengörs med jämna mellanrum.

**FARA:**

Koppla från produkten från strömkällan innan du påbörjar underhåll och rengöring. Du kan få en elektrisk stöt!

**FARA:**

Låt produkten svalna före rengöring. Heta ytor kan orsaka brännskador!

- Rengör produkten noggrant efter varje användning. På detta sätt är det möjligt att enklare ta bort tillagningsrester genom att undvika att de bränns in nästa gång apparaten används.
- Inga speciella rengöringsmedel behövs för rengöring av produkten. Använd varmvatten med diskmedel, en mjuk trasa eller svamp när du rengör produkten, och torka den sedan med en torr trasa.
- Se alltid till att överskottsvätska torkas bort ordentligt efter rengöring och att eventuellt spill omedelbart torkas torrt.
- Använd inte rengöringsmedel som innehåller syra eller klor när du rengör rostfria ytor eller inox-ylor och handtaget. Använd en mjuk trasa med diskmedel (utan slipmedel) för att torka dessa delar rena, var noga med att torka i en riktning.



Ytan kan skadas av vissa rengöringsmedel. Använd inte aggressiva rengöringsmedel, skurpulver/-mjölk eller några vassa föremål under rengöring.



Använd inte ångrengörare för att rengöra apparaten, det kan orsaka elektrisk stöt.

Rengöra hällen

Glaskeramikyta

Torka av glaskeramikytan med en fuktig trasa med kallt vatten och se till att inte efterlämna några rester av rengöringsmedel på den. Torka med en mjuk och torr trasa. Rester kan orsaka skada på glaskeramikytan när du använder hällen nästa gång.

Intorkade rester på glaskeramikytan ska under inga omständigheter skrapas bort med rakblad, stålull eller liknande verktyg.

Avlägsna kalciumfläckar (gula fläckar) med en liten mängd kalkborttagning, såsom vinäger eller citronsaft. Du kan också använda produkter som säljs i butik och är avsedda för syftet.

Om ytan är kraftigt smutsig ska du applicera rengöringsmedlet med en svamp och vänta tills det har absorberats väl. Rengör sedan ytan på hällen med en fuktig trasa.



Mat innehållande socker och sirap måste avlägsnas direkt utan att vänta på att ytan ska svalna. Annars kan glaskeramikytan skadas permanent.

Över tid kommer färgen på konturer och detaljer att blekas. Det här påverkar inte användningen av produkten.

Det är normalt att färgen med tiden bleks på glaskeramikytan och detta är inte ett fel.

7 Felsökning

Det kommer metalliska oljud under uppvärmning och nedkylning.

- När metalldelarna värms upp kan de öka i storlek och orsaka ljud. >>> *Detta beror inte på något fel.*

Produkten fungerar inte.

- Huvudsäkringarna är defekt eller har gått. >>> *Kontrollera säkringarna i säkringsboxen. Byt eller återställ dem vid behov.*
- Produkten är inte kopplad till det (jordade) uttaget. >>> *Kontrollera strömanslutningen.*
- Om displayen inte tänds när du slår på hållen igen. >>> *Koppla från enheten vid kretsbrytaren. Vänta i 20 sekunder och koppla sedan in den igen.*



Kontakta ett auktoriserat serviceombud eller den återförsäljare som sålde produkten till dig, om du inte kan lösa problemet med hjälp av instruktionerna i det här avsnittet. Försök aldrig att reparera en defekt produkt på egen hand.

